

## ПРЕДВАРИТЕЛЬНЫЕ РЕЗУЛЬТАТЫ ИССЛЕДОВАНИЙ МОГИЛЬНИКА ФАРХОР — ПАМЯТНИКА ЭПОХИ СРЕДНЕЙ БРОНЗЫ НА ЮГЕ ТАДЖИКИСТАНА

### PRELIMINARY RESULTS OF RESEARCHES OF THE BURIAL GROUND OF FARKHOR — THE SITE OF THE MIDDLE BRONZE AGE IN SOUTH TAJIKISTAN

© 2016 С. Бобомуллоев, Н.М. Виноградова,  
Б. Бобомуллоев  
Таджикистан, Россия

© 2016 S. Bobomulloev, N.M. Vinogradova,  
B. Bobomulloev  
Tajikistan, Russia

В 2013–15 гг. экспедиция Института истории, археологии и этнографии имени А. Дониша АН Таджикистана под руководством С. Бобомуллоева проводила полевые исследования на некрополе Фархор на окраине г. Пархар (рис. 1)<sup>1</sup>. Древний могильник находится на возвышенности Уртобоз в местности Чилтанбобо. Это южная часть лессового массива Уртобоз на стрелке двух рек — Пянджа и Кызылсу. Все холмы в местности Чилтанбобо сплошь покрыты современными могилами. По направлению «север-юг» протяженность кладбища составляет 550–600 м, с запада на восток — 300–350 м (рис. 2). При устройстве могил были обнаружены многочисленные предметы, датируемые эпохой средней бронзы (конец III – начало II тыс. до н.э.). Это изделия

In 2013–2015 the expedition of the Institute of History, Archaeology and Ethnography named after A. Donish of the Academy of Sciences of Tajikistan headed by S. Bobomulloev carried out the fieldworks at the necropolis of Farkhor on outskirts of the city of Parkhar (fig. 1)<sup>1</sup>. The ancient burial ground is located on Urtoboz upland in Chiltanbobo. This site is the southern part of the loess massif of Urtoboz at the spit of two rivers — the Panj and Kyzylsu. All the hills in Chiltanbobo area are totally full of contemporary graves. The cemetery is 550–600 m long from north to east and 300–350 m long from west to east (fig. 2). Numerous objects dated to the middle Bronze Age (the late 3<sup>rd</sup> — early 2<sup>nd</sup> millennia BCE) were found in the graves. These



Рис. 1. Карта. Расположение могильника Фархор на местности.

Fig. 1. Map. Localisation of the burial ground of Farkhor.



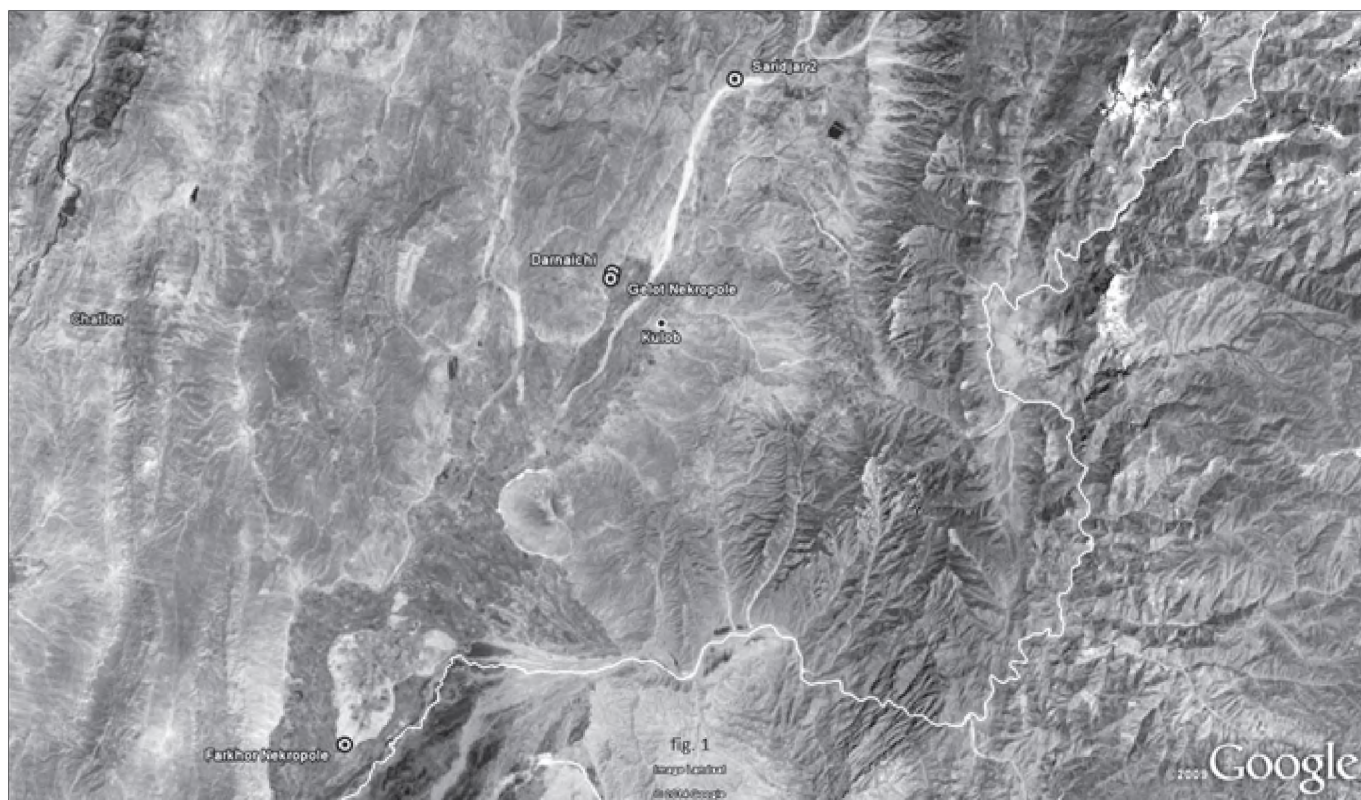

Рис. 2. Могильник Фархор. Локализация раскопов 1–6А.

Fig. 2. The burial ground of Farkhor. Localization of the excavation 1–6A.

из камня: мраморные гири, «жезлы, сосуды из оникса, глиняная модель «дома», серебряные браслеты и керамические сосуды<sup>2</sup> (рис. 3).

Всего на могильнике на склонах лессовых холмов, в местах, свободных от современных могил, было заложено восемь раскопов и исследовано 35 погребений (рис. 2). Все раскопы находятся на разных холмах, и поэтому пока трудно заключить, относятся ли погребения к разным могильникам или к одному большому некрополю. Захоронения ничем не отмечены на древней поверхности холма. Могилы не перекрывают друг друга и находятся на расстоянии от 1 до 4 м друг от друга. Глубина залегания захоронений до 2–2,5 м от современной дневной поверхности.

articles are made of stone: marble weights, 'rods, onyx vessels, clay model of 'house', silver bracelets and ceramic vessels (fig. 3)<sup>2</sup>.

Altogether eight excavations were made and thirty five burials were studied at the burial ground on the slopes of loess hills in the places without contemporary graves (fig. 2). All the excavations are located on different hills, and, therefore, it is difficult to conclude whether burials belong to different burial grounds or to one large necropolis. Burials are not marked on the ancient hill surface. Graves are not overlapped each other and they are located at a distance from 1 to 4 m from each other. The depth of burials is 2–2.5 m from the present surface.



Рис. 3. Могильник Фархор. Случайные находки. 1– гирия, 2 — «жезл», 3 — сосуд из оникса; 1 — мрамор, 2 — песчаник; 3 — оникс.

Fig. 3. The burial ground of Farkhor. Finds: 1 — weight, 2 — 'rod', 3 — a vessel made of onyx; 1 — marble, 2 — sandstone, 3 — onyx.

In most cases the burials are placed in the layer of pure loess. In some instances it is possible to fix the undercut catacomb structure of the burial constructions (burial 4, 32). The entrance pit was dug vertically or angularly from the level of the ancient horizon of the hill. Then, the niche for the burial chamber was made in its walls turned to the rising part of slope. The burial pits at a shallow depth are typical for the children's graves (burial 3, 16). Let us describe the most interesting and informative burials. Four graves were unearthed at the excavation 1 (fig. 2).

**Burial 1** is a cenotaph (fig. 4). The funeral chamber (2.5 × 2 m) was disclosed at the depth of 2.5m from the surface. The entrance pit is not retraced. Five vessels including two potter's (fig. 4, 3, 4) and three handmade ceramics (fig. 4, 1, 2, 5) were cleared in the grave. There is the handmade pottery with round bottoms (fig. 4, 5). It should be mentioned that the outer surface of one potter's pot was decorated with the herring-bone pattern by polishing (fig. 4, 3). Next to the vessels the sheep's bones were found. A lot of paste (87 pieces) and lazurite (100 pieces) beads were disclosed (fig. 4, 7). Among the bronze finds only one rounded bronze<sup>3</sup> earring was uncovered (fig. 4, 6)<sup>4</sup>.

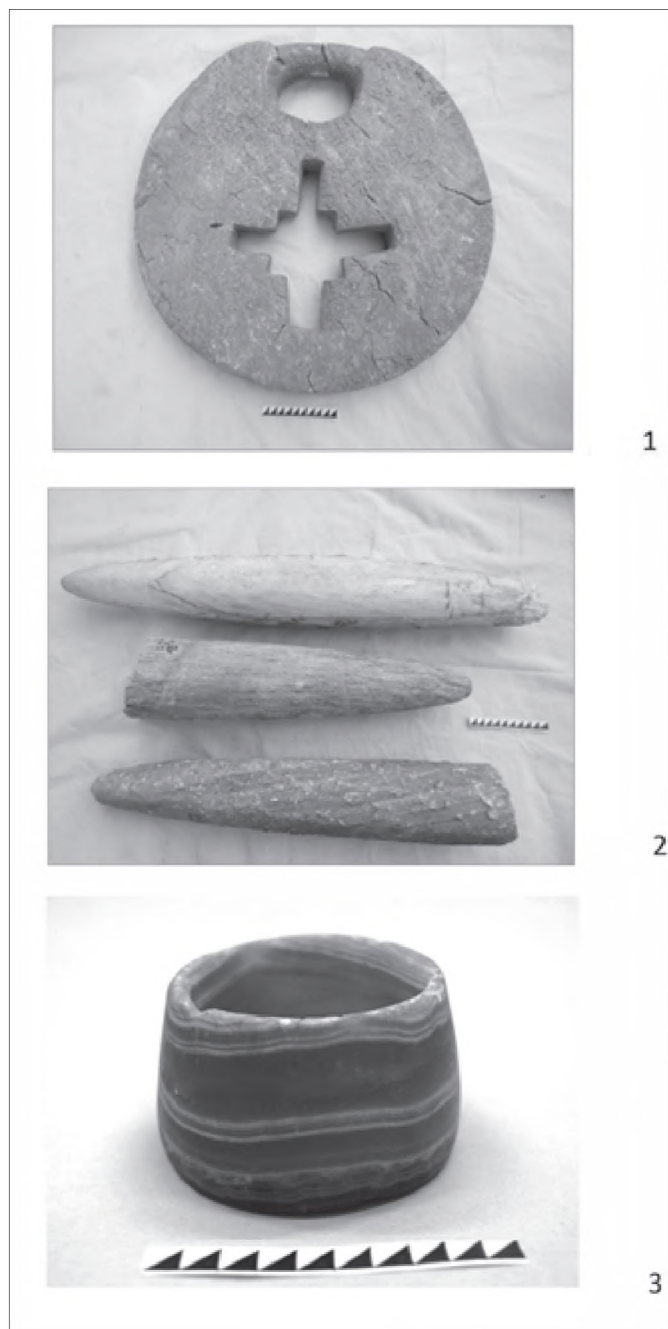
**Burial 2** was disclosed at the depth of 2.5 m (fig. 5). The entrance pit was not fixed. The funeral chamber is 1.3 × 2 m in size. The skeleton in a crouched position laid on the right side with the head to north-east was cleared in the burial. The hands are placed in front of the chest. There were four vessels next to arms and head (fig. 5, 1–4). All the vessels are handmade and adjusted on the potter's wheel; two pots are rounded at the bottoms. The sex of the buried person is male and the age is about 50 years. The racial type is southern, Mediterranean<sup>5</sup>. A sheep's ribs and coals were found next to the arms.

**Burial 4** is of catacomb type discovered at the depth of 2.4 m (fig. 6). The entrance pit is 1.3 m deep from the ancient surface is clearly seen in the excavated wall. The Bronze Aged potsherd and pebble were found in the filling of dromos. In the direction of the slope rise

В большинстве случаев захоронения находятся в слое чистого лесса. В некоторых случаях удается зафиксировать подбойно-катакомбную конструкцию погребальных сооружений (погребения 4, 32). С уровня древнего горизонта холма вертикально или под углом копали входную яму. Затем в ее стенке, обращенной к повышению склона, устраивали нишу для погребальной камеры. Для детских захоронений характерно погребение в ямах (погр. 3, 16) на небольшой глубине. Обратимся к описанию наиболее интересных и информативных погребений. На раскопе 1 исследовано четыре могилы (рис. 2).

**Погребение 1** — кенотаф (рис. 4). Погребальная камера (2,5 × 2 м) открыта на глубине 2,5 м от современной поверхности. Входная яма не прослеживается. В могиле





Рис. 4. Могильник Фархор. Раскоп 1, погребение № 1. Вверху — план захоронения, внизу — погребальный инвентарь: 1-5 — глиняные сосуды (1, 2, 5 — лепные, 3, 4 — гончарные), 6 — бронзовая серьга; 7 — пастовые и лазуритовые бусы.

Fig. 4. The burial ground of Farkhor (excavation 1), the burial 1. The plan of burial above; the funeral goods below: 1-5 — clay vessels (1, 2, 5 — handmade, 3, 4 — potter's), 6 — bronze earring; 7 — paste and lazurite beads.

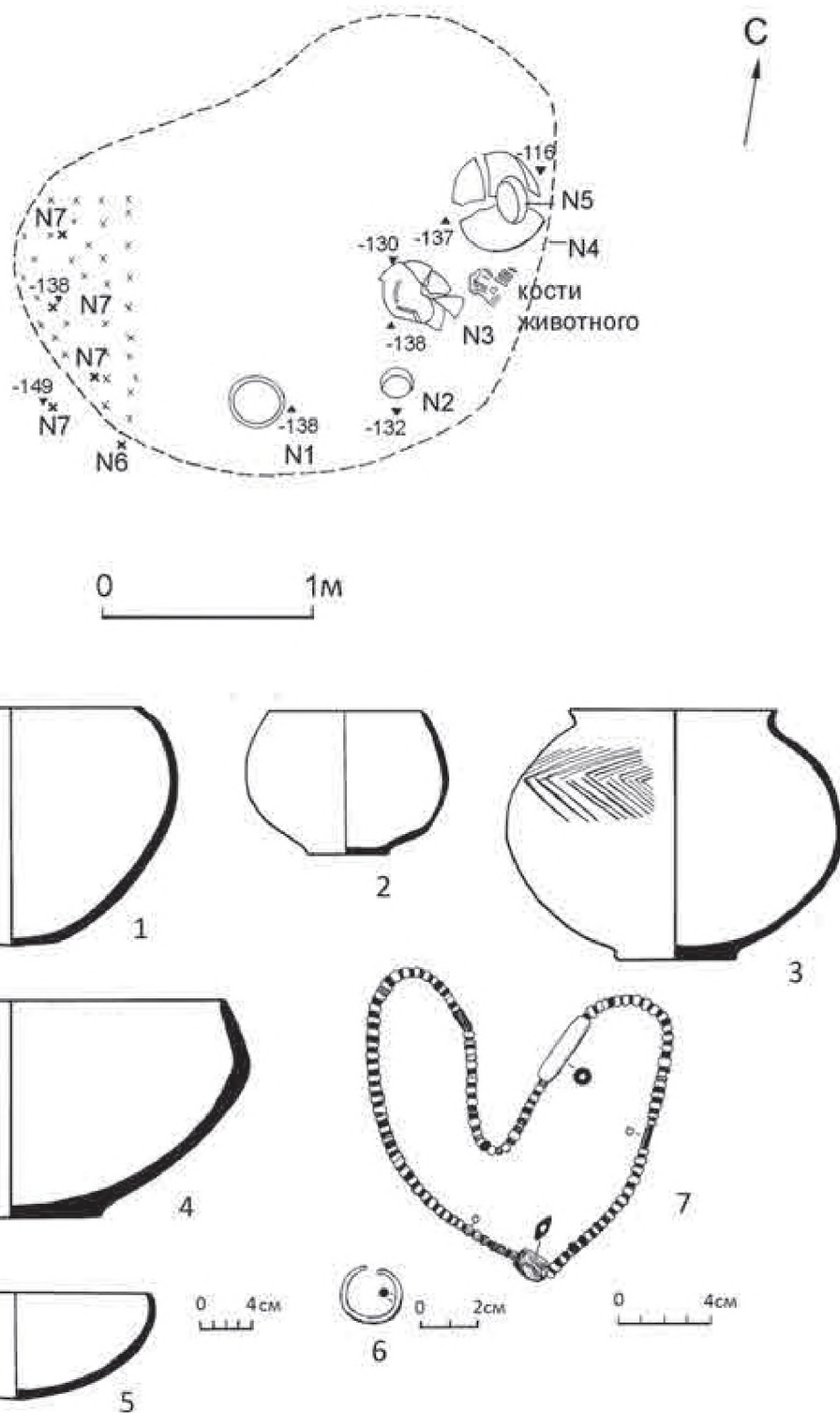

Рис. 5. Могильник Фархор. Раскоп. 1, погребение № 2. Вверху — план захоронения, внизу — погребальный инвентарь: 1–5 — сосуды (1, 2, 5, подправленные на круге).

Fig. 5. The burial ground of Farkhor (excavation 1), the burial No. 2. The plan of burial above; funeral goods below: 1–5 — vessels (1, 2, 5 — adjusted on the potter's wheel).

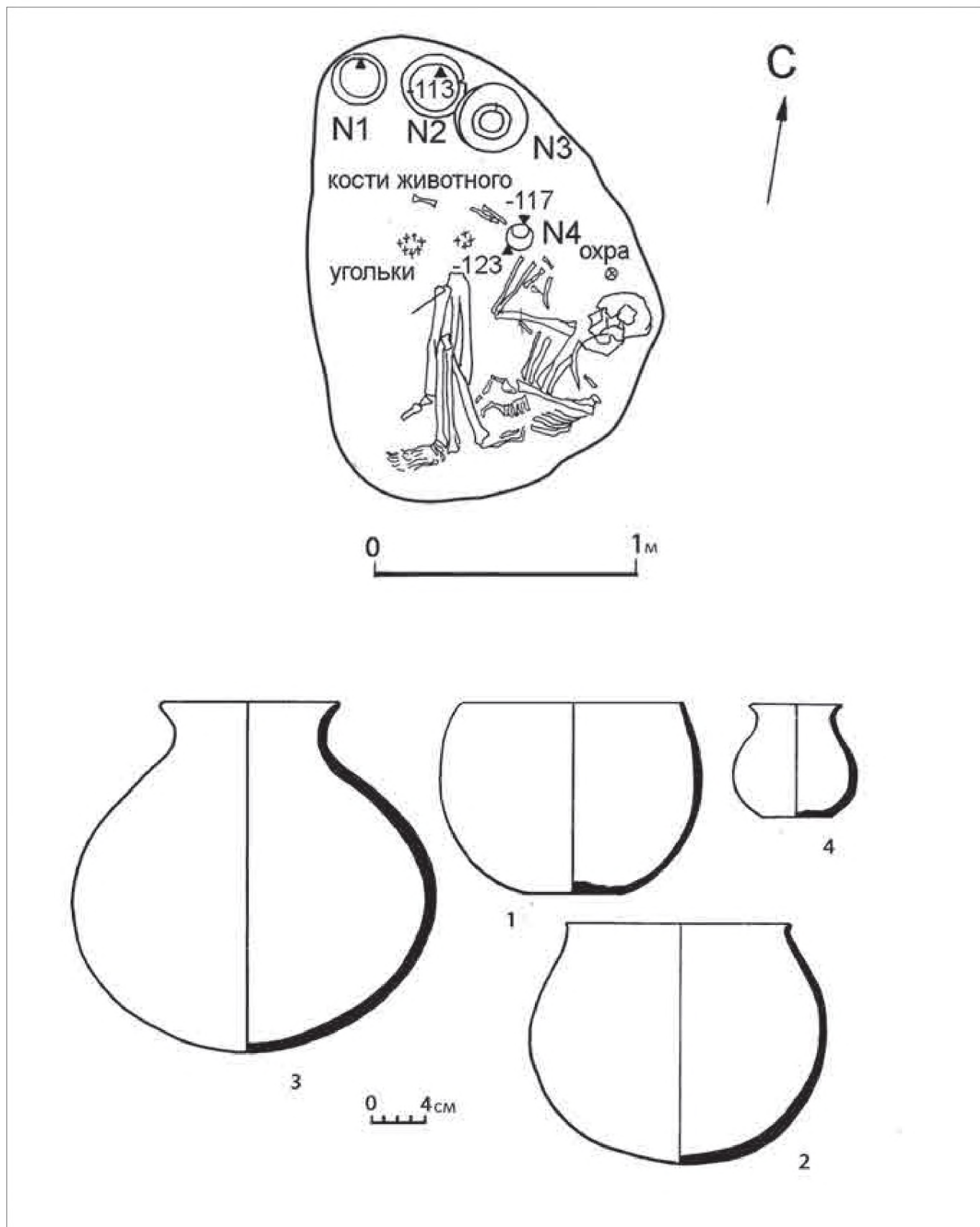

Рис. 6. Могильник Фархор. Раскоп 1, погребение № 4. Вверху — план захоронения, внизу — погребальный инвентарь: 1 — лазуритовая пронизка, 2, 3 — лепные глиняные сосуды с лощеным елочным орнаментом.

Fig. 6. The burial ground of Farkhor (excavation 1), the burial No. 4. The plan of burial above; the funeral goods below: 1 — lazurite bead, 2, 3 — handmade pottery with the polished 'herring-bone' pattern.

расчищено 5 сосудов — два гончарных (рис. 4, 3, 4) и три лепных (рис. 4, 1, 2, 5). Встречается круглодонная лепная посуда (рис. 4, 5). Примечательно, что внешняя поверхность одного гончарного горшка украшена с помощью лощения узором елочки (рис. 4, 3). Рядом с сосудами обнаружены кости барана. В большом количестве были найдены бусы из пасты (87 шт.) и лазурита (100 шт.) (рис. 4, 7). Из бронзы<sup>3</sup> найдена только серьга округлой формы (рис. 4, 6)<sup>4</sup>.

**Погребение 2** открыто на глубине 2,5 м (рис. 5). Входная яма не зафиксирована. Размеры погребальной камеры 1,3 × 2 м. В погребении расчищен скелет в сильно скорченном положении, на правом боку, головой на северо-восток. Руки положены перед грудью. Около рук и головы стояло четыре сосуда (рис. 5, 1–4). Все — лепные с поправкой на круге; два горшка — круглодонные. Пол погребенного — мужской, возраст около 50 лет. Расовый тип — южный, средиземноморский<sup>5</sup>. Около костей рук найдены ребра барана и угольки.

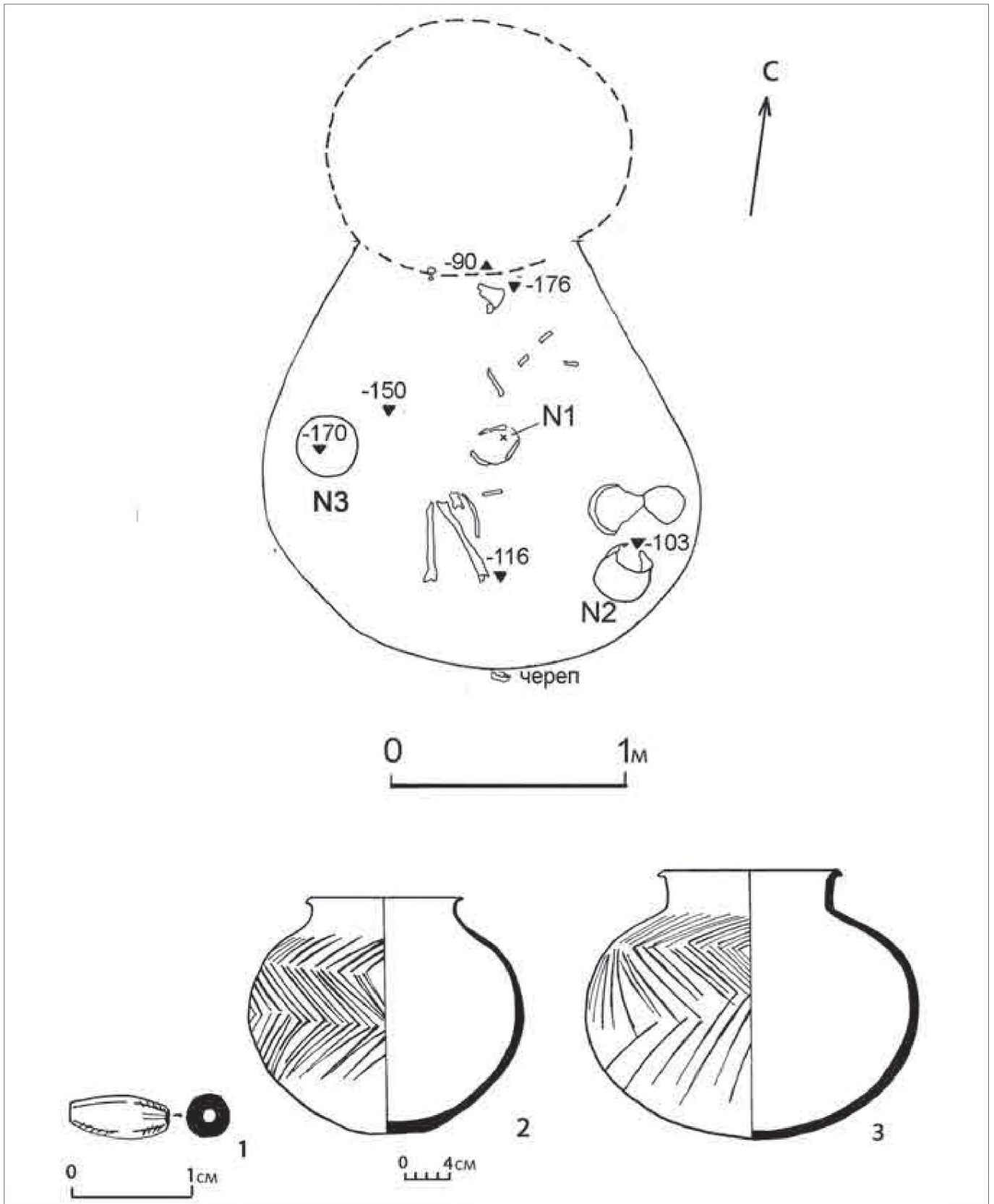
**Погребение 4** — катакомбного типа, открыто на глубине 2,4 м (рис. 6). Входная яма глубиной 1,3 м от древней дневной поверхности хорошо видна в стенке раскопа. В заполнении дромоса найдены глиняный черепок эпохи бронзы и галька. В сторону повышения склона в юго-восточной части входной ямы прокопана погребальная камера (1,7 × 1,8 м). В древности погребение было разграблено. Костяк разбит на мелкие фрагменты, сохранились кости ног, рук и черепа. Он лежал на правом боку, в скорченном положении. Около ребер найдена лазуритовая пронизка (рис. 6, 1). Пол не определен, возраст 20–25 лет. В могиле найдены два лепных круглодонных горшка: чернополированный (рис. 6, 2) и красноглиняный (рис. 6, 3). Вся внешняя поверхность сосудов украшена с помощью лощения орнаментом елочки.

**Погребение 6** обнаружено на глубине 2,1 от современной поверхности (рис. 7, 8). Входная яма не обнаружена. В погребальной камере расчищены два детских скелета (5–6 л.) в скорченном положении, лицом к другу, головами на северо-запад. Первый скелет лежит на левом, второй — на правом боку. Кости рук не сохранились. За затылком головы первого (западного) скелета найден керамический прямоугольный открытый предмет с внутренней перегородкой. Размеры коробочки — 9,5 × 8 см, высота — 5,5 см. Изделие вылеплено из глины с примесью мелкого шамота и покрыто по всей поверхности беловатым ангобом (рис. 8, 1). Рядом расчищены бусы из лазурита, арагонита, бирюзы и местной породы камней. Одна бусина керамическая, биконической формы красного цвета (рис. 8, 2). За головой второго скелета обнаружена

the funeral chamber (1.7 × 1.8 m) was dug in the southeastern part of entrance pit. In ancient times the burial ground was robbed. The bones are broken into small fragments, the bones of legs, arms and the skull are intact. The corpse was lying on the right side in the crouched position. The lazurite bead was found close to the ribs (fig. 6, 1). The age of buried person is about 20–25 years, the sex is unidentified. Two handmade pots with round bottoms were found: one pot is black polished (fig. 6, 2) and another one was made of red clay (fig. 6, 3). The entire outer surface of vessels was decorated with the herring-bone pattern by polishing.

**Burial 6** was revealed at the depth of 2.1 m from the surface (fig. 7, 8). An entrance pit was not disclosed. Two children's skeletons (5–6 years old) in crouched position and faced each other with heads to north-east were discovered in the funeral chamber. The first skeleton is placed on the left side and the second one on the right side. The arm bones were not preserved. The rectangular open ceramic object with the inner partition was found behind the rectangular occiput of the first (west) skeleton. The box is 9.5 × 8 cm in size and 5.5 cm high. The item is made of clay with admixture of fine chamotte and coated entirely with whitish engobe (fig. 8, 1). The beads made of lazurite, aragonite, turquoise and local rocks of stone were cleared near it. One bead is red, biconical in shape and made of ceramic (fig. 8, 2). A large stone bead



Рис. 7. Могильник Фархор. Раскоп 2, погребение № 6.  
Fig. 7. The burial ground of Farkhor (excavation 2), the burial 6.



большая каменная бусина из агата (рис. 8, 3), около бедер найдены многочисленные бусины из лазурита и арагонита (рис. 8, 4). Около рук лежало усеченно-сферическое каменное навершие из местного камня — эфузиса (рис. 8, 5).

made of agate (fig. 8, 3) was found behind the head of the second skeleton and the numerous beads made of lazurite and aragonite (fig. 8, 4) were disclosed at the hips. The truncated spherical stone top made of local stone was lying next to the arms (fig. 8, 5).



Рис. 8. Могильник Фархор. Раскоп 3, погребение 6. Вверху слева — план захоронения, вверху справа и внизу — погребальный инвентарь: 1 — керамическая коробочка с внутренней перегородкой, 2 — бусы из лазурита, бирюзы, пасты и агата, а также керамическая бусина, 3 — агатовая бусина, 4 — пастовые, лазуритовые и арагонитовые бусины, 5 — каменное навершие.

Fig. 8. The burial ground of Farkhor (excavation 3), the burial 6. The plan of burial to the left, funeral goods to the right: 1 — ceramic box with internal partition, 2 — beads made of lazurite, turquoise, agate, and paste, as well as ceramic beads, 3 — agate bead, 4 — paste, lazurite and aragonite beads, 5 — stone top.



**Погребение 7** открыто на глубине 1,9 м от современной поверхности (рис. 9, 10). Входная яма не обнаружена. Погребальная яма размером 1,4 × 1,7 м. На дне могилы расчищен скелет девушки 16–18 лет, лежавшей в скорченном положении на левом боку, головой на восток. Почти весь погребальный инвентарь был размещен за спиной умершей. Здесь находились два гончарных сосуда с беловатым ангобом (рис. 10, 1, 3). Кроме того, были расчищены «подставка», изготовленная на гончарном круге (рис. 10, 4), а также лепной кухонный горшок с закопченной поверхностью (рис. 12, 2). Около сосуда (№ 1) расчищены кости животного (барана?). Рядом с посудой лежало бронзовое зеркало (13 × 11,5 см) с плоской сломанной ручкой (рис. 10, 5). У ног обнаружены лазуритовые бусины, а у груди — крупная пронизка из амазонита (рис. 10, 7). Около головы девушки найдены две округлые серьги с несомкнутыми концами (рис. 10, 8) и бронзовыми застежками. Сверху эти украшения покрыты золотой фольгой, их основу составляет органическая смола<sup>6</sup>. Большая серьга (рис. 10, 8 А) имеет диаметр 1,9 см и вес — 10,601 г, второе изделие (рис. 10, 8 Б) достигает в диаметре 1,5 см и весит 4,839 г.

**Burial 7** was disclosed at the depth of 1.9 m from the surface (fig. 9, 10). The entrance pit was not found. The funeral chamber is 1.4 × 1.7 m in size. A skeleton of a young woman 16–18 years old laid in crouched position on the left side with the head to the east was disclosed on the bottom of the grave. Almost entire funeral goods were placed behind the back of the skeleton. There were two potter's vessels with whitish engobe (fig. 10, 1, 3). Moreover, a 'rest' produced on the potter's wheel (fig. 10, 4) and the handmade kitchen pot with sooty surface (fig. 10, 2) were cleared. The bones of an animal (a sheep?) were disclosed at the vessel (No 1). The bronze mirror (13 × 11.5 cm) with a flat broken handle (fig. 10, 5) was lying next to the tableware. The lazurite beads at the legs and a large amazonite thread at the chest (fig. 10, 7) were revealed. Two rounded earrings with open ends and bronze clasps were found near the head of young woman (fig. 10, 8). These adornments are coated with gold foil and their base is organic resin<sup>6</sup>. The large earring (fig. 10, 8A) is 1.9 cm in diameter and its weight is 10.601 gm; the second item (fig. 10, 8B) is 1.5 cm in diameter and its weight is 4.839 gm.



Рис. 9. Могильник Фархор. Раскоп 2, погребение 7.

Fig. 9. The burial ground of Farkhor (excavation 2), the burial 7.



Рис. 10. Могильник Фархор. Раскоп 2, погребение 7. Вверху — план захоронения, внизу — погребальный инвентарь: 1-3 — глиняные сосуды 1, 3 — гончарные, 2 — лепной, 4 — керамическая гончарная подставка, 5 — бронзовое зеркало, 6 — куски необработанного лазурита, 7 — лазуритовые бусины и каменная подвеска из амазонита, 8 — серьги из органической смолы, покрытые золотой фольгой.

Fig. 10. The burial ground of Farkhor (excavation 2), the burial 7. The plan of burial above; the funeral goods below: 1-3 — clay vessels (1, 3 — potter's, 2 — handmade), 4 — ceramic pottery, 5 — bronze mirror, 6 — fragments of raw lapis lazuli, 7 — lazurite beads and stone pendant made of amazonite, 8 — earrings made of organic resin coated with golden foil.

**Раскоп 5** находится в северо-западном углу кладбища, в 315 м севернее раскопа 4 (рис. 2). Здесь открыто только одно погребение № 12<sup>7</sup>.

**Погребение 12** (рис. 11) обнаружено на глубине 1,6 м от дневной поверхности. Конструкция могильной ямы не прослеживается. Предположительные

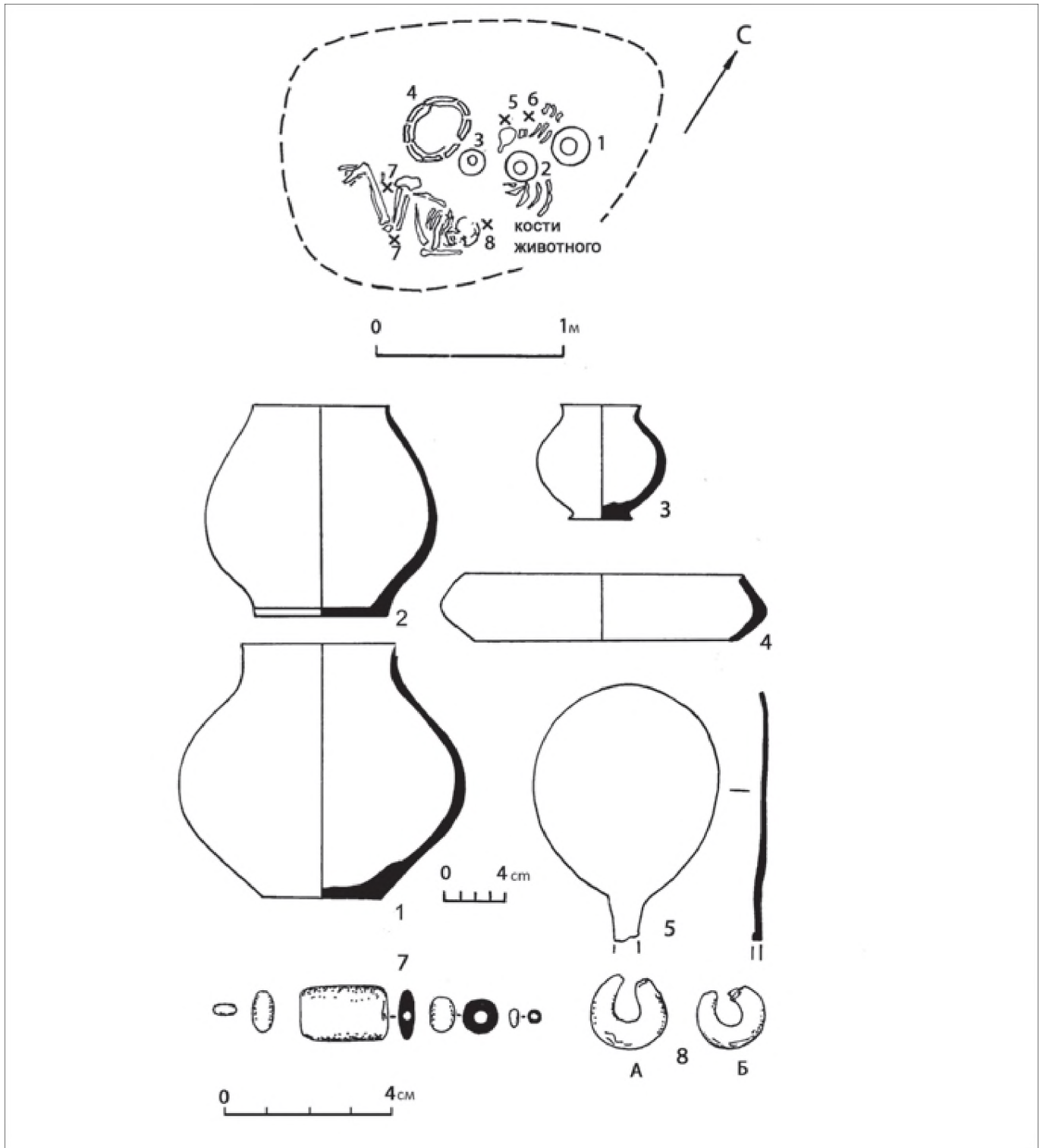
**The excavation 5** is located in north-west corner of the cemetery, 315 m to the north from the excavation 4 (fig. 2). Only one burial ground No. 12<sup>7</sup> is discovered in the place.

**Burial 12** (fig. 11) was found at the depth of 1.6 m from the surface. The construction of the burial pit is not retraced. The assumed dimensions of the burial



Рис. 11. Могильник Фархор. Раскоп 5, погребение 12. Вверху — план захоронения, внизу — погребальный инвентарь: 1 — агатовая подвеска, 2 — лепной горшок, 3, 5, 6, 8 — бусы из агата, песчаника и алебастра, 4 — обломок бронзового ножа, 7 — стрела из кремня.

Fig. 11. The burial ground of Farkhor (excavation area 5), the burial 12. At the top — the burial plan; below — funeral inventory: 1 — agate pendant, 2 — handmade pot, 3, 5, 6, 8 — beads made of agate, sandstone and alabaster, 4 — fragment of bronze knife, 7 — arrowhead made of flint.

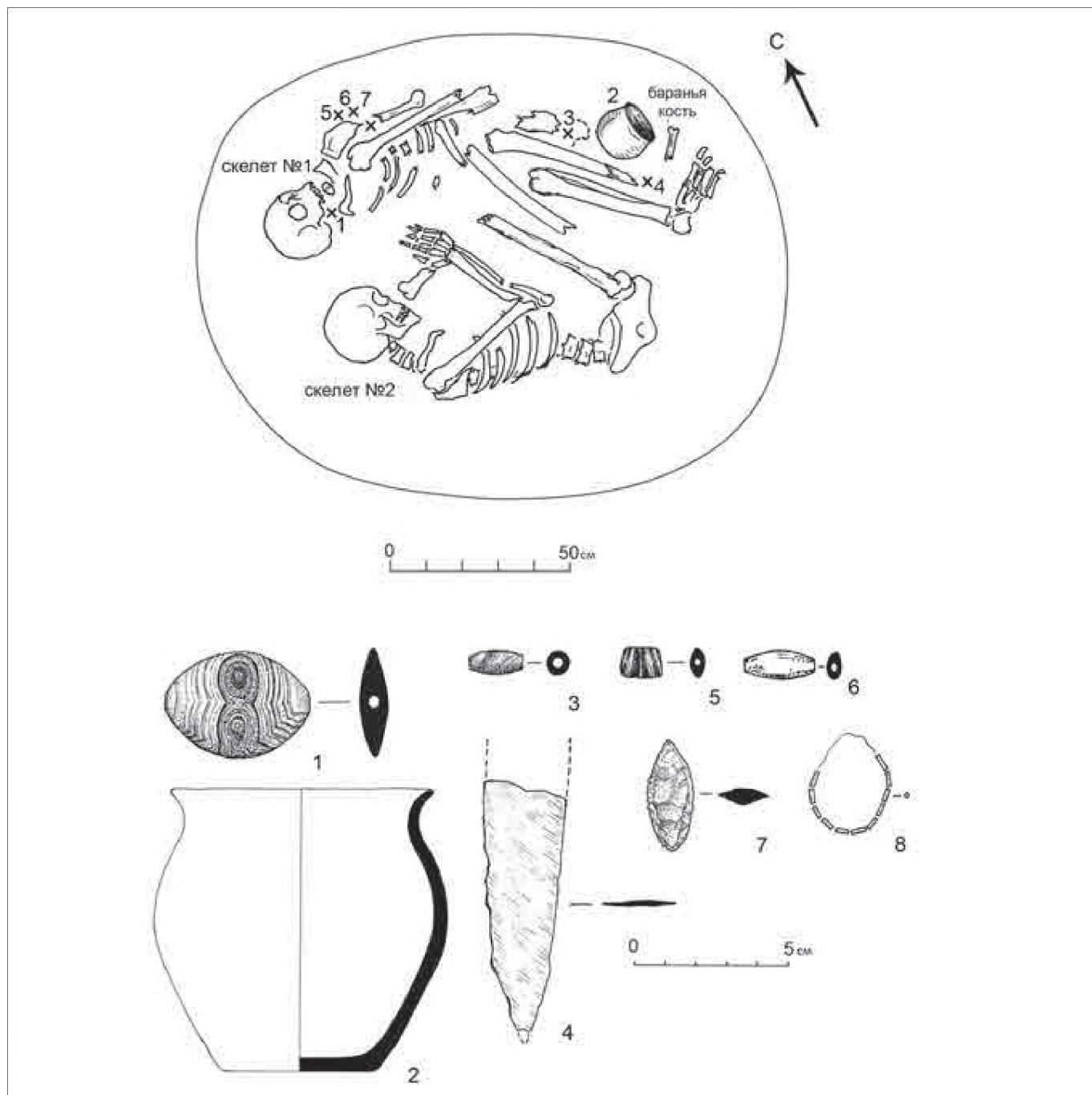

размеры погребальной камеры 1,65 × 1,3 м. Захоронение — парное, оба погребенных найдены в скорченном положении, головой на запад. Скелет (№ 1) лежал на правом боку и был несколько смещен при подзахоронении второго умершего. Весь погребальный инвентарь в могиле связан именно с этим скелетом. В ногах находился лепной горшок плохого обжига с примесью в тесте шамота и известняка (рис. 11, 2). Рядом с горшком лежали обломок ножа (рис. 11, 4) и баранья кость. У шеи найдена большая подвеска усеченно-овальной формы из агата (рис. 11, 1). Под костями рук погребенного расчищены каменная стрела из кремня (рис. 11, 7), две бусины из агата (рис. 11, 3, 5), одна — песчаника (рис. 11, 6) и бусы из алебаstra — 11 шт. (рис. 11, 8).

По определению Н.А. Дубовой, скелет № 1 — женский 25–35 лет<sup>8</sup>. По ее мнению, обращает на себя внимание небольшая уплощенность верхней части лица, т.е. общий облик черепа сближается с расовым типом населения среднеазиатского междуречья. Второй скелет лежал на левом боку с согнутыми в локтях руками. Он определяется как женский скелет 25–35 лет. Погребальный инвентарь отсутствует.

**Раскопы 6, 6 А** (рис. 2) заложены на грунтовой дороге в северной части кладбища, в 360 м северо-западнее раскопа 4 и 210 м восточнее раскопа 5. Практически раскоп 6 и 6 А представляют единое целое и разделены расстоянием всего в 2 м (рис. 12, 13).

**Погребение 14** (рис. 14) открыто на глубине 2,0 м от современной дневной поверхности. Конструкция могильной ямы не прослеживается. Размеры погребальной камеры 1,45 × 1,40 м. В могиле расчищен скелет в скорченном положении на правом боку, головой на северо-запад. Руки согнуты в локтях и кисти рук покоятся на коленях. Перед лицом умершего человека стоял небольшой лепной сосуд с примесью шамота в тесте, на котором лежала косметическая бронзовая лопаточка (рис. 14, 1). Около рук найдено каменное навершие из гипса (рис. 14, 3), четыре бусины из агата (рис. 14, 6) и известняка (рис. 14, 4, 5, 7). По антропологическому определению пол скелета определяется как мужской, возраст от 20 до 30 лет.

**Погребение 17** (рис. 15) обнаружено на значительной глубине — 2,5 м от дневной поверхности. Конструкция могильной ямы не прослеживается. Погребальная камера размером 1,10 × 1,25 м. На дне могилы расчищен скелет в скорченном положении на правом боку, головой на северо-запад. Руки согнуты в локтях,

chamber are 1.65 × 1.3 m. The burial is pair, both buried persons were found in crouched position with their heads to the west. The skeleton (No. 1) is laid on the right side and it was slightly displaced at the additional burial of the second deceased. The whole funeral goods in the grave are related exactly to this skeleton. The handmade pot of poor firing with the admixture chamotte and limestone (fig. 11, 2) was placed at feet. The fragment of knife (fig. 11, 4) and a sheep's bone were placed next to the pot. The large truncated oval-shaped pendant made of agate was found at the neck (fig. 11, 1). Under the hand bones the stone arrow made of flint (fig. 11, 7), two beads made of agate (fig. 11, 3, 5), one bead made of sandstone (fig. 11, 6) and alabaster beads — 11 pieces (fig. 11, 8) were disclosed.

According to N.A. Dubova's definition the skeleton No. 1 is female and about 25–35 years of age<sup>8</sup>. From her point of view the attention should be paid to the small flatness of the upper part of face, i.e. the overall appearance of the skull is close to the racial type of population in the Central Asian country between two rivers. The second skeleton is laid on the left side with the arms bent at the elbows. It is the skeleton of a woman about 25–35 years of age. There are no funeral goods.

**The excavations 6, 6A** (fig. 2) took place on the ground road in the northern part of the cemetery, 360 m to north-west from the excavation 4 and 210 m to the east from the excavation 5. In fact the excavations 6 and 6A are the single unit and separated at the distance of just 2 metres (fig. 12, 13).

**Burial 14** (fig. 14) was discovered at the depth of 2 m from the surface. The structure of the burial pit is not retraced. The funeral chamber is 1.45 × 1.40 m in size. The skeleton in crouched position lying on the right side with the head to northwest was disclosed in the grave. Arms of the deceased are bent at the elbows and hands are on knees. A small handmade vessel with admixture of chamotte in paste with the bronze cosmetic spatula on it was placed in front of the face (fig. 14, 1). The stone made of gypsum (fig. 14, 3), four beads made of agate (fig. 14, 6) and beads made of limestone (fig. 14, 4, 5, 7) were found near the hands. According to the anthropological identification the skeleton is male and from 20 to 30 years of age.

**Burial 17** (fig. 15) was disclosed at considerable depth — 2.5 m from the surface. The structure of the burial pit is not retraced. The burial chamber is 1.10 × 1.25 m in size. The skeleton in crouched position lying on the right side with the head to north-west was found on the bottom of the grave. The arms bent



Рис. 12. Могильник Фархор. Раскопы 6 и 6А. План захоронений.

Fig. 12. The burial ground of Farkhor (excavation 6 and 6A). The plan.

21

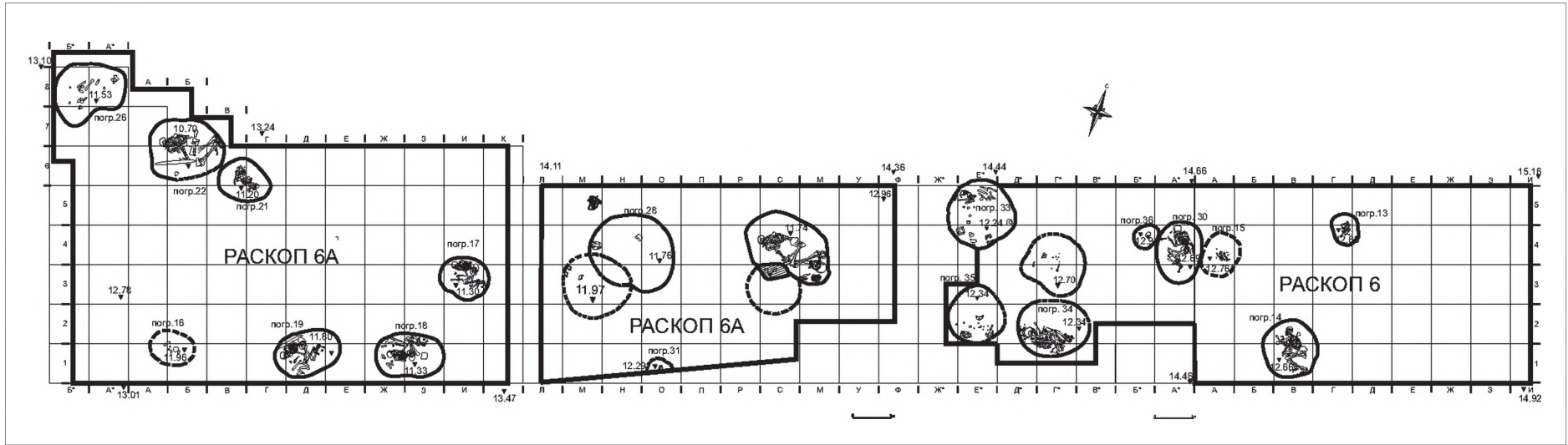

Рис. 13. Могильник Фархор. Раскопы 6 и 6А. Стратиграфия северной стенки раскопов с проекцией погребений.

Fig. 13. The burial ground of Farkhor (excavation 6 and 6A). The stratigraphy of the northern wall of excavation with the projection of burials.

правая лежит у головы, левая — у пояса погребенного. У рук было расчищено бронзовое зеркало, круглое, несколько вогнутое (рис. 15, 1). Около таза найден бронзовый обломанный стержень от косметической лопаточки (рис. 15, 2), и перед лицом умершего лежала галька из местного камня — эффузив (рис. 15, 4). На небольшом расстоянии от гальки расчищено навершие

at the elbows, the right arm at the head and the left one at the waist were found. The round and slightly concave bronze mirror was found at hands (fig. 15, 1). The broken bronze bar of a cosmetic spatula was revealed at the pelvis (fig.15, 2) and pebbles of local stone in front of the face (fig.15, 4). The alabaster top (fig. 15, 3) and several lentil-shaped and disk-shaped

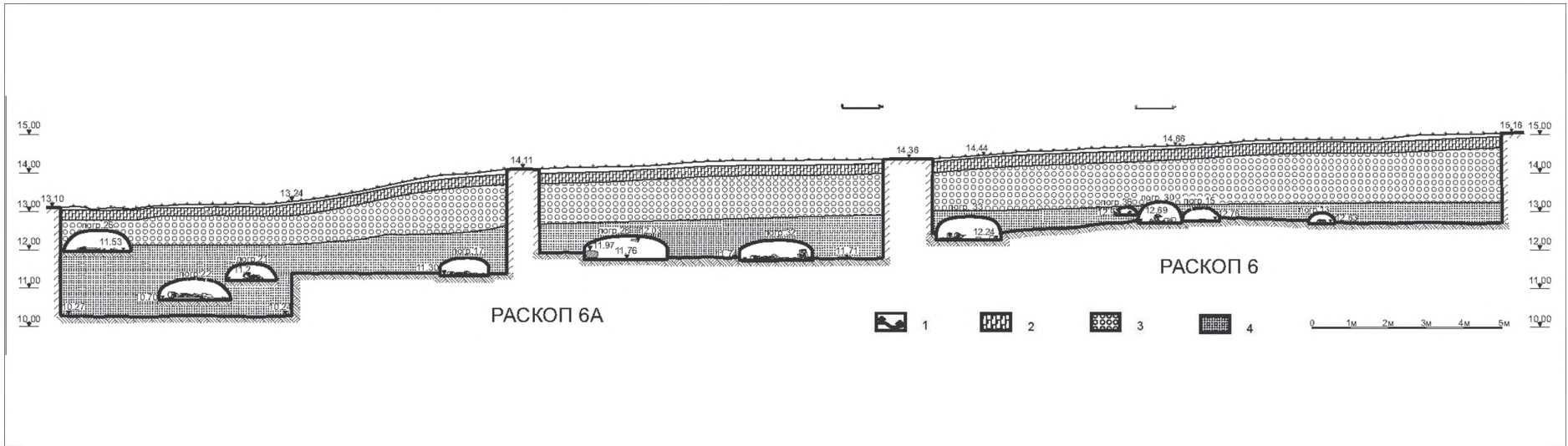

Рис. 14. Могильник Фархор. Раскоп 6, погребение 14. Вверху — план захоронения, внизу — погребальный инвентарь: 1 — бронзовая лопаточка, 2 — лепной горшок, 3 — каменное навершие из гипса, 4-7 — бусы из агата и известняка.

Fig. 14. The burial ground of Farkhor (excavation 6), the burial 14. The plan of burial above; the funeral inventory below: 1 — bronze spatula, 2 — handmade pot, 3 — stone to made of gypsum, 4-7 — agate and limestone beads.

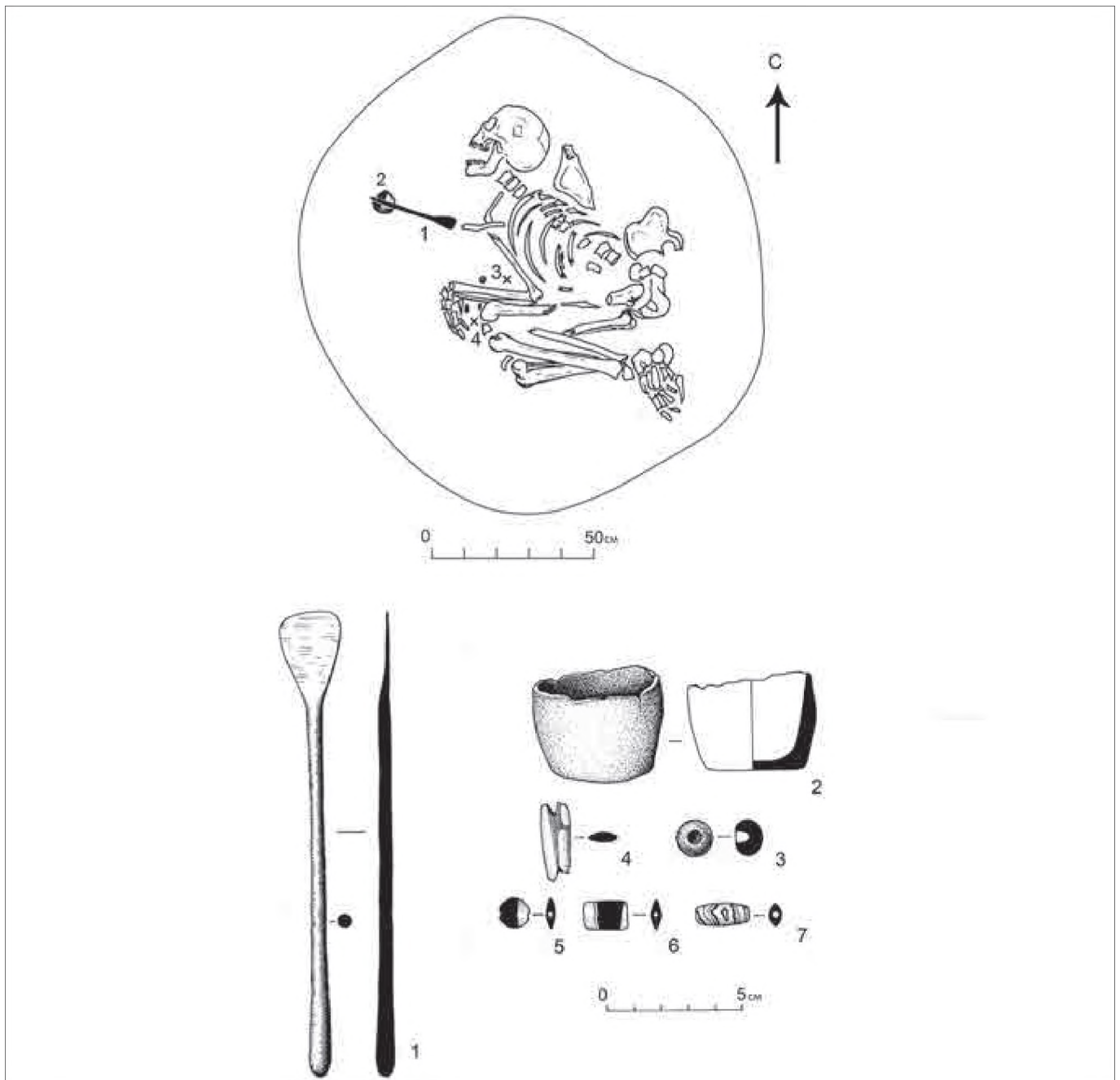

из алебастра (рис. 15, 3) и несколько бусин чечевидной и дисковидной формы (рис. 15, 5–7). По определению Н. А. Дубовой, общий облик посткраниального скелета свидетельствует, что костяк принадлежал грацильной женщине 30–40 лет средиземноморского типа

beads were cleared in a short distance from the pebbles (fig. 15, 5–7). According to N. A. Dubova's definition the overall appearance of post-cranial skeleton is evidence that bones belonged to a gracile woman of the Mediterranean type and 30–40 years old.



Рис. 15. Могильник Фархор. Раскоп 6 А, погребение 17. Вверху — план захоронения, внизу — погребальный инвентарь: 1 — бронзовое зеркало, 2 — обломок косметической лопаточки из бронзы, 3 — навершие из алебастра, 4 — галька из местного камня — эффузив, 5–7 бусы из алебастра.

Fig. 15. The burial ground of Farkhor (excavation 6A), the burial 17. The burial plan above; the funeral goods below: 1 — bronze mirror, 2 — fragment of bronze cosmetic spatula, 3 — alabaster top, 4 — pebbles of local stone, 5–7 — alabaster beads.

**Погребение 18** (рис. 16) открыто на глубине около 2 м от современной дневной поверхности. Конструкция могильной ямы не прослеживается. Погребальная камера значительных размеров 1,2 × 1,8 м. В могиле лежал скелет в скорченном положении на левом боку, головой на запад. Руки согнуты в локтях, левая кисть руки лежит у головы,

**Burial 18** (fig. 16) was revealed at the depth of about 2 m from the surface. The structure of the burial pit is not retraced. The burial chamber is considerable in size — 1.2 × 1.8 m. The skeleton in crouched position lying on the left side with the head to the west was found in the grave. Arms are bent at the elbows, the left hand is placed

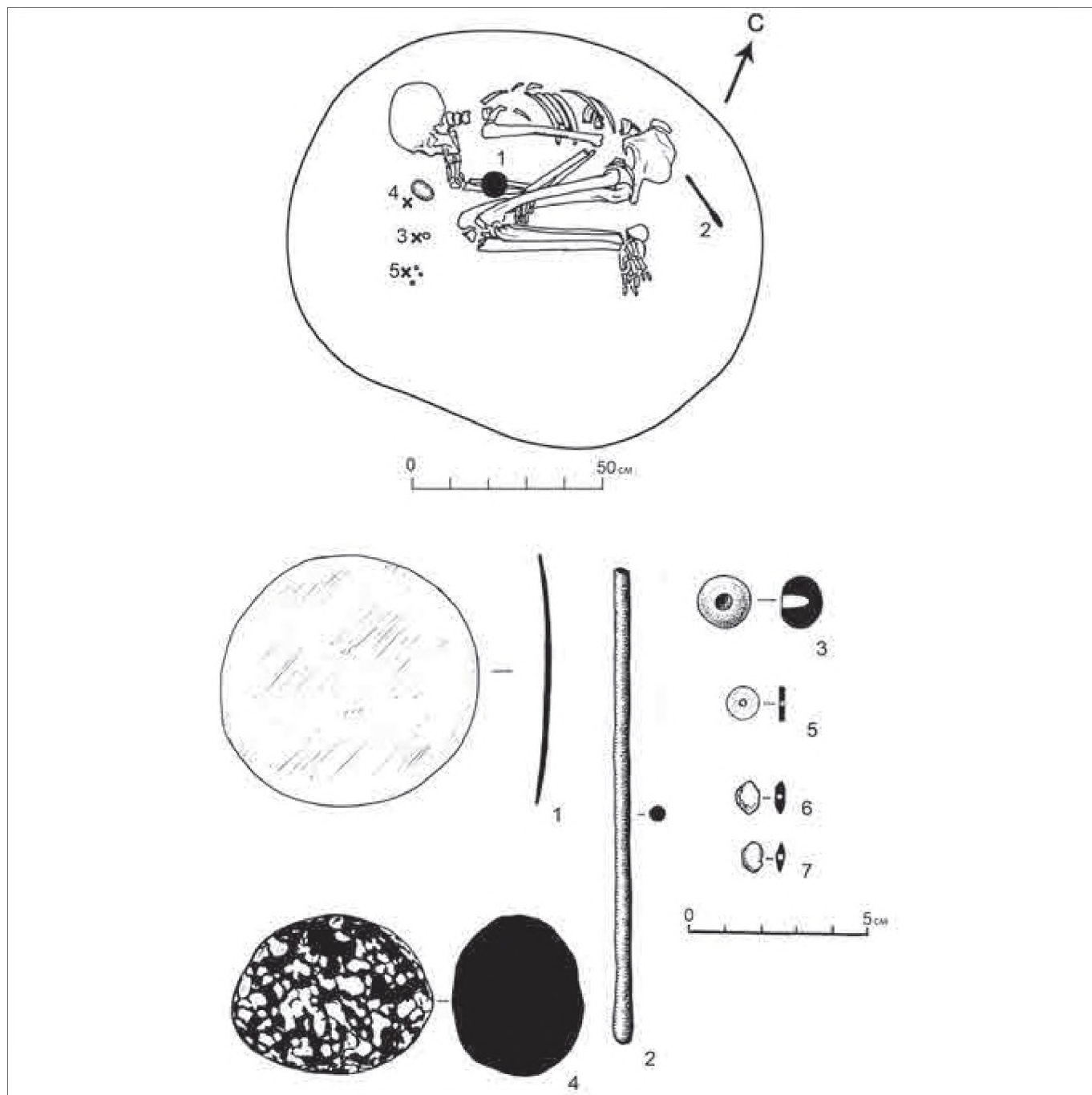

Рис. 16. Могильник Фархор. Раскоп 6 А, погребение 18. Вверху — план захоронения, внизу — погребальный инвентарь: 1 — гончарный сосуд, 2 — бронзовое зеркало, 3 а-в — бусы из алебастра, 4 — косметическая лопаточка из бронзы, 5 — каменный светильник с крышечкой, 6 а — бусина из агата, 6 б — бусина из бирюзы, 6 в — бусина из золота, 7 — венчик лепного сосуда с углубленным орнаментом, 8 — каменное навершие из гипса, 9 — обломок горного хрусталя, 10 — подвеска из известняка.

Fig. 16. The burial ground of Farkhor (excavation 6A), the burial 18. The plan of burial above; the funeral goods below: 1 — ceramic vessel, 2 — bronze mirror, 3 a-c — beads made of alabaster, 4 — bronze cosmetic spatula, 5 — stone lamp with lid, 6 a — agate bead, 6 b — turquoise bead, 6 c — bead of gold, 7 — rim of handmade vessel with recessed ornament, 8 — stone top made of gypsum, 9 — fragment of rock-crystal, 10 — limestone pendant.

правая — у пояса. Перед лицом находился гончарный сосуд баночной формы с покрытием белым ангобом с внутренней и внешней стороны (рис. 16, 1). Рядом с сосудом находилось бронзовое зеркало круглое, вогнутое, как в погребении 17 (рис. 16, 2). За головой расчищены россыпи бус из агата (рис. 16, 6 а), бирюзы (рис. 16, 6 б), сердолика (рис. 16, 6 в) и золота (рис. 16, 6 в). На щиколотках открыты многочисленные бусы из алебастра крестовидной — 41 шт. (рис. 16, 3 а) или ромбовидной формы — 43 шт. (рис. 16, 3 б, 3 в). За спиной скелета лежал каменный светильник прямоугольной формы с орнаментом прорезанных кругов (L = 9,5 см; D = 3,8 × 3,1 см) и крышкой (рис. 16, 5). В светильнике высверлено отверстие для масла глубиной 3,5 см и диаметром 1,4 см. Рядом со светильником найдена бронзовая косметическая палочка с навершием в виде лопаточки (рис. 16, 4). У ног скелета расчищен венчик лепного сосуда с поправкой на круте и с углубленным зигзагообразным орнаментом (рис. 16, 7). Внешняя поверхность покрыта красным ангобом, в глине примесь шамота. Около шейных позвонков найдено каменное навершие из гипса и подвеска из известняка (рис. 16, 8, 10). Костяк принадлежал женщине 40–50 лет.

**Погребение 19** (рис. 17; 18) раскопано на большой глубине — 2, 4 м от дневной поверхности. Кон-

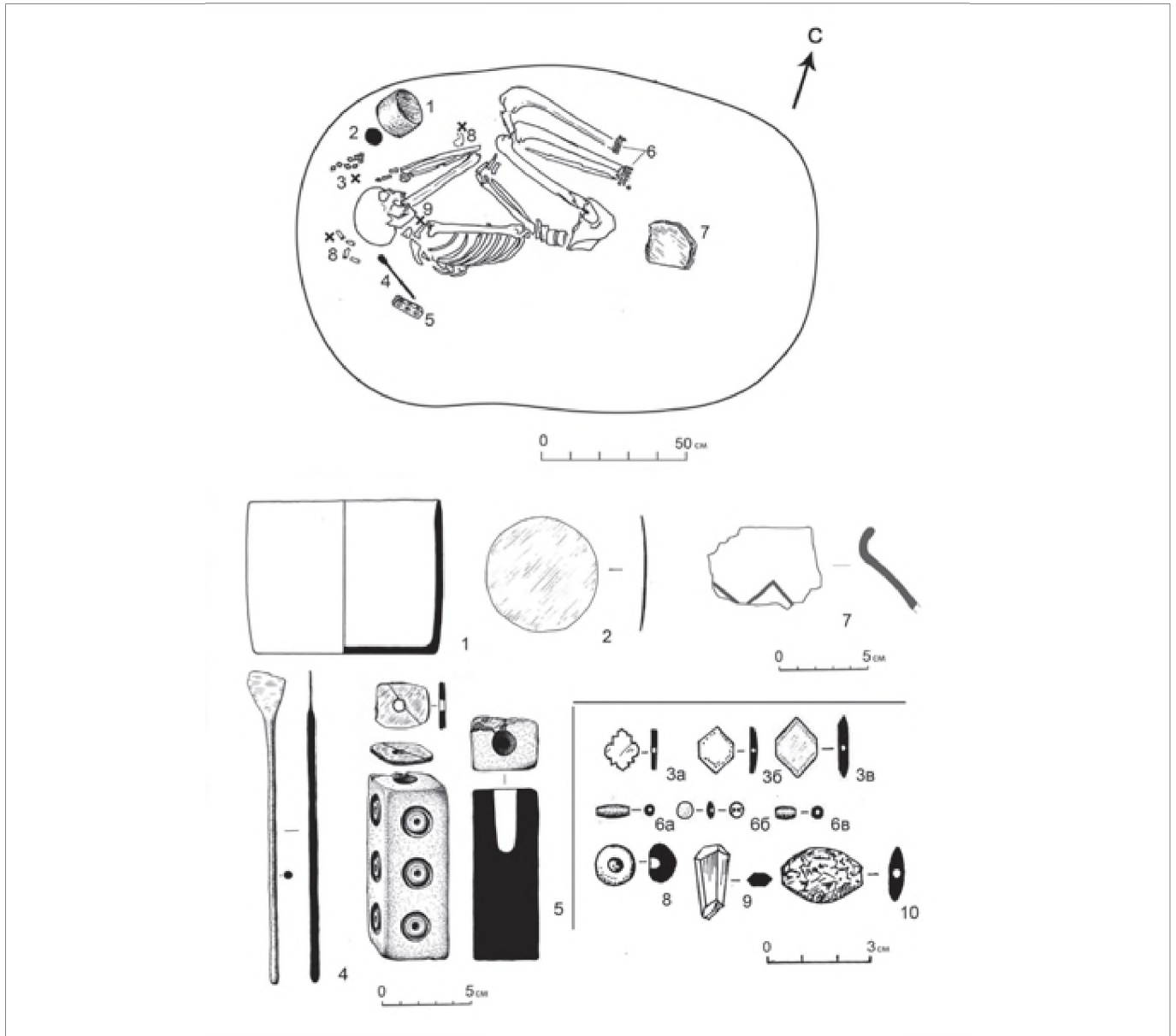
at the head and the right one at the waist. The ceramic pot-shaped vessel with both sides coated with white engobe was placed in front of the face (fig. 16, 1). The round concave bronze mirror like in the burial No. 17 (fig. 16, 2) was found near the vessel. Numerous beads made of agate (fig. 16, 6a), turquoise (fig. 16, 6b) carnelian (fig. 16, 6c) and gold (fig. 16, 6d) were disclosed behind the head. Numerous alabaster cruciform beads 41 in number (fig. 16, 3a) or 43 rhomboid beads (fig. 16, 3b, 3c) were revealed on ankles. The stone rectangular lamp ornamented with the cut circles (L = 9.5cm; D = 3.8 × 3.1 cm) and the lid (fig. 16, 5) was placed behind the back of skeleton. The lamp was drilled and the hole 3.5 cm deep and 1.4 cm in diameter was used for oil. The bronze cosmetic stick with the top in the shape of spattle (fig. 16, 4) was found next to the lamp. The rim of handmade vessel adjusted on the potter's wheel and ornamented with deep zigzag pattern (fig. 16, 7) was disclosed at the legs. The outer surface of vessel is coated with red engobe and the clay contains admixture of chamotte. The stone top made of gypsum and a pendant made of limestone (fig. 16, 8, 10) was revealed near the cervical vertebrae. The skeleton was a woman 40–50 years of age.

**Burial 19** (fig. 17; 18) was found at the great depth of 2.4 m from the surface. The construction of the



Рис. 17. Могильник Фархор. Раскоп 6 А, погребение 19.

Fig. 17. The burial ground of Farkhor (excavation 6A), the burial 19.



струкция могильной ямы не прослеживается. Судя по глубине залегания погребения, могила могла быть с входной ямой и подбоем для захоронения. Погребальная камера размером 1,15 × 1,7 м. На дне могилы расчищен скелет в скорченном положении на правом боку, головой на юго-запад. Руки согнуты в локтях, кисти рук находятся перед грудью. В погребении имеется богатый сопровождающий инвентарь. За спиной погребенного расчищен каменный «жезл» из песчаника (L = 65 см). Он представляет собой удлиненный, плавно суживающийся к обоим концам предмет с круглым в поперечнике сечением. Диаметр центральной части изделия составляет 7,5 см, вес «жезла» — 5,900 г (рис. 18, 1). У лобной части погребенного найдена крупная пронизка миндалевидной формы из агата (рис. 18, 3). Другие вещи, сопровождающие покойного, располагались следующим образом: около предплечья скелета — два каменных навершия из известняка (рис. 18, 2, 2 а), около колен — кости животного (ребра) и бронзовый двулезвийный нож (рис. 18, 4). Рядом лежали каменный светильник из гипса с крышкой (рис. 18, 6, 6 а). Светильник — подпрямоугольной формы, чуть расширяющийся кверху (L = 7,8 см; D верх. части = 3,2 × 2,9 см). Крышка с небольшим отверстием для фитиля закрывалась сверху небольшими кольцевидными (рис. 18, 6 г, 6 д) и круглыми крышечками (рис. 18, 6 а, 6 б). Емкость для горючего вещества неглубокая — 2,5 см. На стенках светильника имеются изображения прорезных кругов с округлыми углублениями в центре (рис. 18, 6). Рядом со светильником найдена бронзовая косметическая палочка с навершием в виде лопаточки (рис. 18, 5).

Кроме того, у покойного на ногах были найдены бусы из агата (рис. 18, 9 а, 9 б, 9 в), оникса (рис. 18, 7) или песчаника с примесью кальцита (рис. 18, 7 а). Еще одна бусина из гипса находилась у края погребальной ямы в юго-восточной части. Под тазом погребенного был расчищен обломок наконечника кремневой стрелы (рис. 18, 8).

Н. А. Дубова определяет антропологический тип черепа костяка как восточно-средиземноморский. Скелет принадлежал мужчине 35–45 лет.

**Погребение 22** раскопано на большой глубине — 2,42 м от дневной поверхности (рис. 19). На дне могилы расчищен скелет в скорченном положении на правом боку, головой на юго-запад. Руки согнуты в локтях перед грудью. Около рук лежал каменный «жезл» из песчаника. Он такой же формы, как жезл в погребении 19, но более удлиненный (L = 90 см),

burial pit is not retraced. Judging by the bedding depth of burial, the grave might have the entrance pit and the burial niche. The burial chamber is 1.15 × 1.7 m in size. The skeleton in crouched position lying on the right side with the head to southwest was disclosed on the bottom of the grave. The arms are bent at the elbows and the hands are placed in front of the chest. There are the rich funeral goods in this burial. The rod made of sandstone (L = 65 cm) was found behind the back. It is elongated with gradually tapering towards each end and with the circular cross section. The central part of object is 7.5 cm in diameter and the 'rod' is 5.900 gm in weight (fig. 18, 1). A large thread of almond-shaped beads made of agate was revealed near the frontal part of deceased (fig. 18, 3). Other objects accompanying the corpse were located as follows: two stone tops made of limestone (fig. 18, 2, 2 a) near the forearm of skeleton, an animal's bones (ribs) and the bronze two-edged knife (fig. 18, 4) at the knees. The stone lamp made of gypsum with the lid was placed nearby (fig. 18, 6, 6a). The lamp is rectangular slightly enlarging upwards (L = 7.8 cm; the upper part is 3.2 × 2.9 cm in diameter). The lid with the small hole for wick was closed from above by little annular (fig. 18, 6d, 6e) and round covers (fig. 18, 6 a, 6b). The container for combustible material is shallow — 2.5 cm deep. Sides of the lamp were ornamented with carved circles and rounded recesses in the center (fig. 18, 6). The bronze cosmetic stick with the top of spatle shape was found next to the lamp (fig. 18, 5).

Furthermore, the beads made of agate (fig. 18, 9 a, 9b, 9c), onyx (fig. 18, 7) and sandstone with the admixture of calcite (fig. 18, 7 a) were revealed on the legs. One more bead made of plaster was located at the edge of the burial pit in its south-east part. The fragment of flint arrowhead was found under the pelvis (fig. 18, 8).

N.A. Dubova defines the anthropological type of the skull as Eastern Mediterranean. The skeleton was a man 35–45 years of age.

**Burial 22** was unearthed at the great depth — 2.42 m from the surface (fig. 19). The skeleton in crouched position lying on the right side with the head to southwest was disclosed on the bottom of the grave. The arms of the dead person are bent at the elbows in front of the chest. The stone 'rod' made of sandstone was found near the hands. It is of the same shape as the rod in the burial 19, but more elongated (L = 90 cm), the 'rod' is 5900 gm (fig. 19, 1). The potsherd



Рис. 18. Могильник Фархор. Раскоп 6 А, погребение 19. Вверху — план захоронения, внизу — погребальный инвентарь: 1 — каменный жезл, 2, 2а — каменные навершия из известняка, 3 — пронизка из агата, 4 — бронзовый нож, 5 — косметическая лопаточка из бронзы, 6 — каменный светильник из гипса, 6а-6в — крышечки для светильника, 7, 7а — каменные бусы, 8 — кремневый наконечник стрелы, 9а, 9в — бусины из агата, 9б — бусина из бирюзы.

Fig. 18. The burial ground of Farkhor (excavation 6A), the burial 19. The plan of burial above; the funeral goods below: 1 — stone rod, 2, 2a — stone tops of limestone, 3 — agate bead, 4 — bronze knife, 5 — bronze cosmetic spatula, 6 — stone lamp made of plaster, 6a-6b — lids of lamps, 7, 7a — stone beads, 8 — arrowhead made of flint, 9a, 9c — beads made of agate, 9b — turquoise bead.

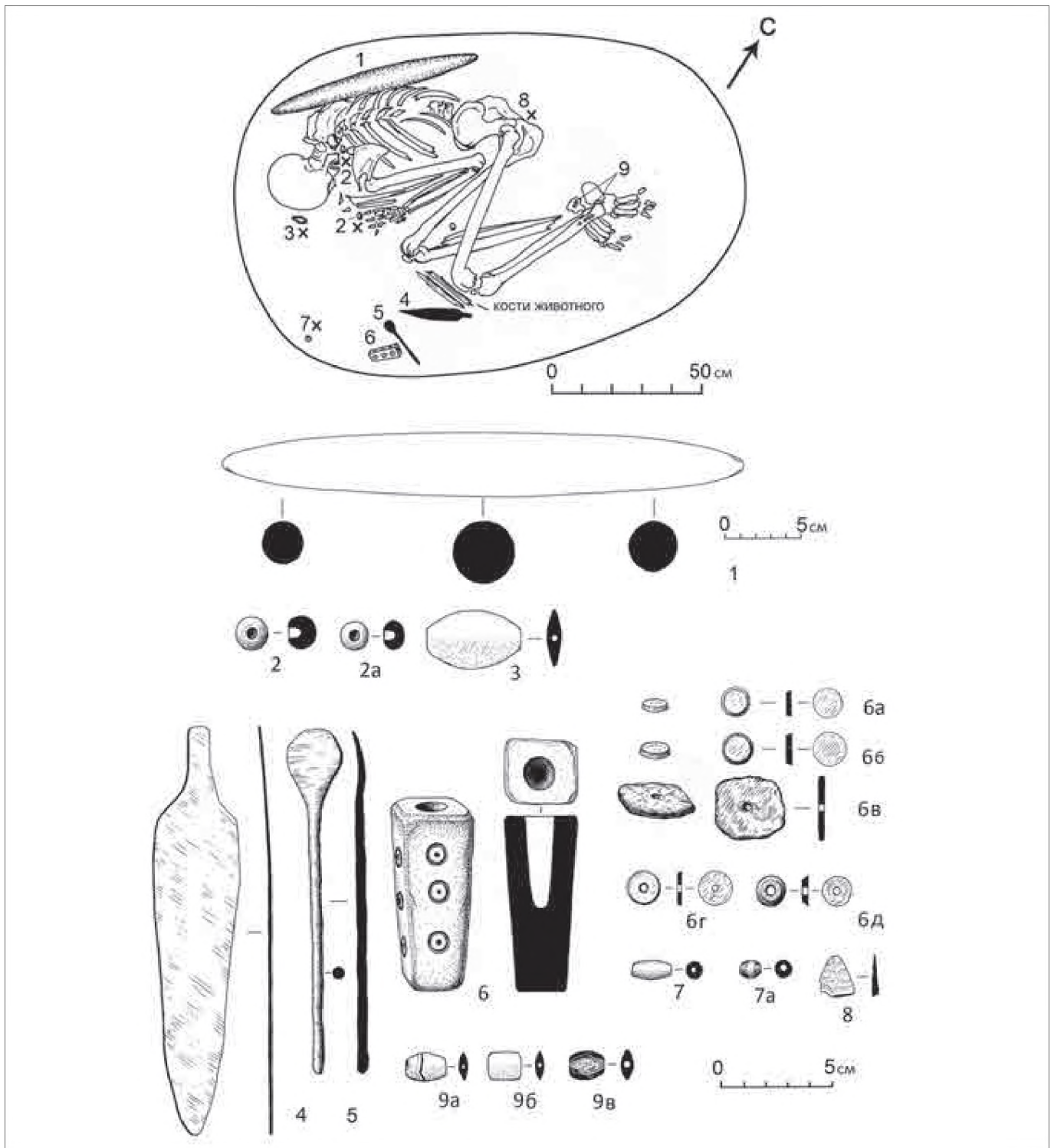

Рис. 19. Могильник Фархор. Раскоп 6 А, погребение 22. Вверху — план и разрез захоронения, внизу — погребальный инвентарь: 1- каменный жезл, 2 — фрагмент лепного кухонного сосуда.

Fig. 19. The burial ground of Farkhor (excavation 6A), the burial 22. At the top — plan and section of burial, below — the funeral inventory: 1 — stone rod, 2 — fragment of hand-made kitchen pot.

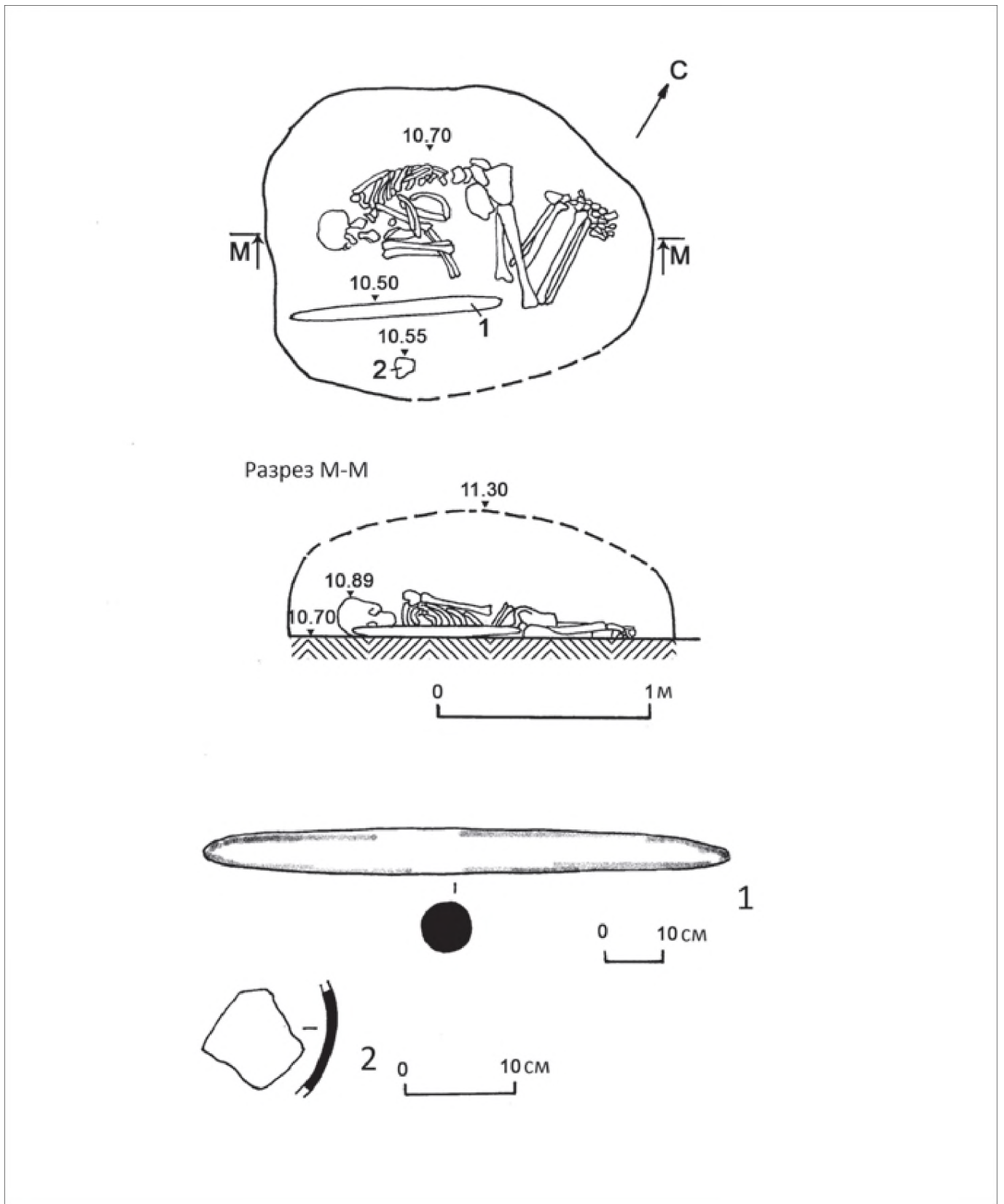

вес «жезла» — 5900 г (рис. 19, 1). Рядом с «жезлом» найден черепок кухонной лепной керамики (рис. 19, 2).

**Погребение 29** — детское, открыто на глубине 1,55 м от дневной поверхности. Сохранилось только несколько косточек и два молочных зуба. Около костей и под костями найдены бронзовая косметическая лопаточка с округлым навершием и витой ручкой, общей длиной 17,5 см. Края навершия вырезаны в форме горизонтально вытянутых ромбов. Кроме того, в погребении были найдены бусины чечевидной формы из бирюзы — 17 шт. (рис. 20, 2), одна бусина из агата — подвеска удлиненно-овальной формы (рис. 20, 3), две бусины цилиндрической формы из бирюзы плохого качества (рис. 20, 4, 5).

of kitchen modeled ceramic was found next to the “rod” (fig. 19, 2).

**Burial 29** is the child’s grave disclosed at the depth of 1.55 m from the surface. Only some bones and two milk teeth took place in the grave. The bronze cosmetic spattle with the rounded top and twisted handle (its total length is 17.5 cm) were found near and under the bones. Edges of the top are carved in the form of horizontally elongated rhombs. Moreover, the lentil-shaped beads made of turquoise 17 in number were revealed in the burial (fig. 20, 2): one bead made of agate is the elongated oblong pendant (fig. 20, 3), two cylindrical beads made of turquoise of poor quality (fig. 20, 4, 5).



Рис. 20. Могильник Фархор. Раскоп 6, погребение 29. Вверху — план захоронения, внизу — погребальный инвентарь: 1 — бронзовая косметическая лопаточка, 2 — бусы из бирюзы, 3 — пронизка из агата, 4 — бусина из лазурита, 5 — бусины пастовые.

Fig. 20. The burial ground of Farkhor (excavation 6), the burial 29. The plan of burial above; the funeral goods below: 1 — bronze pin, 2 — turquoise beads, 3 — agate bead, 4 — lazurite bead, 5 — paste beads.

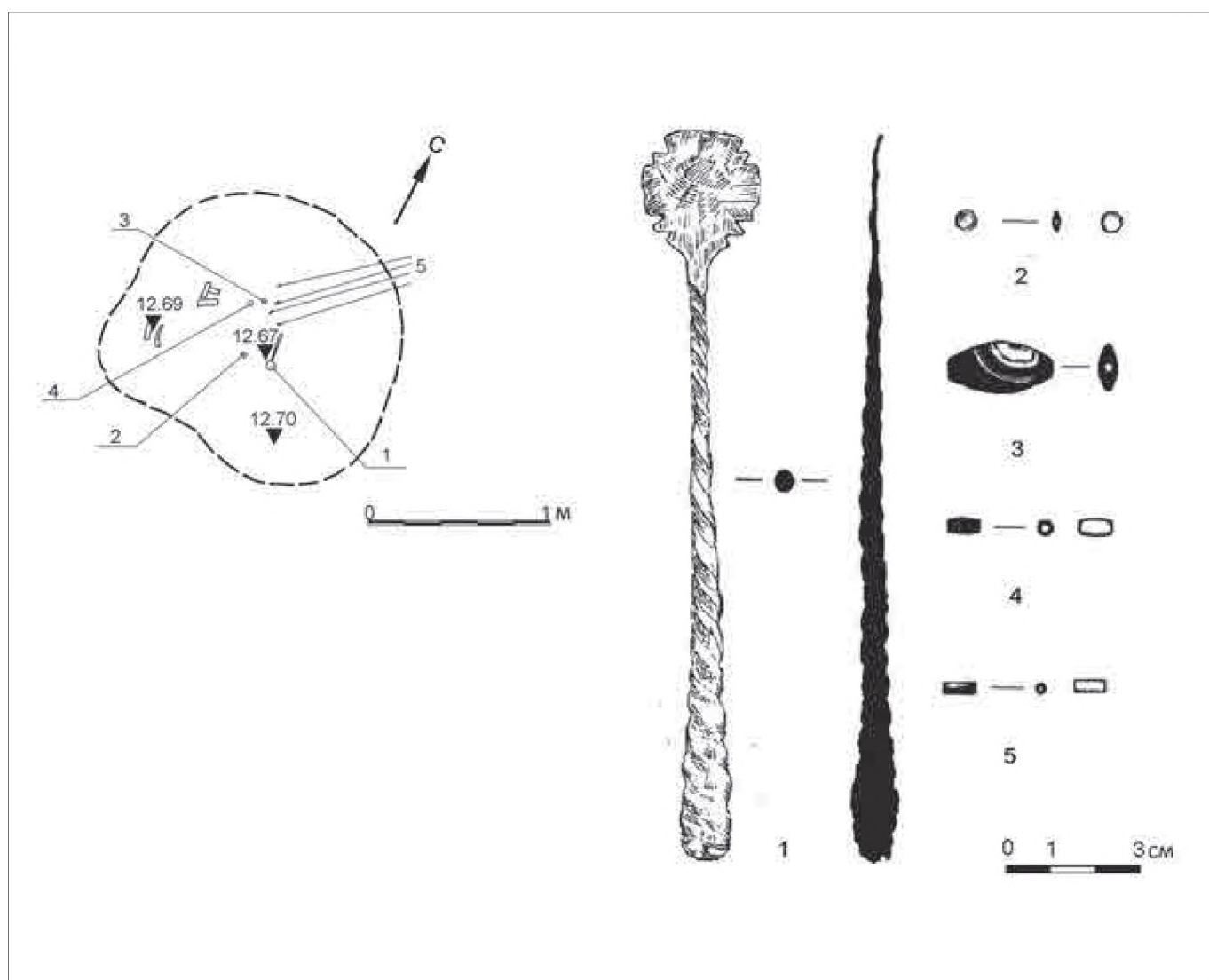

Рис. 21. Могильник Фархор. Раскоп 6 А, погребение 32. Общие виды.

Fig. 21. The burial ground of Farkhor (excavation 6A), the burial 32. General view.

**Погребение 32** (рис. 21) открыто на глубине 2 м от дневной поверхности. Конструкция — катакомбная (рис. 22 А). Входная яма размером 1 × 1,2 и глубиной 1,7 была хорошо видна в стенке раскопа. В северной части дромоса была расчищена погребальная камера размером 2,2 × 1,7 м. Вход в камеру с южной стороны закрыт куском глины (0,4 × 0,8 м) с примесью известняковой крошки. В камере лицом к входной яме лежал скелет на правом боку в скорченном положении, головой на запад. Правая рука согнута в локте, кисти рук — около лица. Левая рука опущена до колен ног. Покойного сопровождал богатый погребальный инвентарь (рис. 23). Около ног стояло два сосуда (рис. 22). Первый сосуд (№ 1) — гончарный, баночной формы, довольно больших размеров (Н = 25 см). Венчик необычной формы с 18 дырочками по краю венчика (рис. 24 А, 1). В первом сосуде находились еще два сосуда. Сосуд № 2 — гончарный, горшковидной формы (рис. 24 А, 2). В этом сосуде было найдено 6 бусин из агата, из них три подвески (рис. 24 А, 2 а-е). Кроме того, в первом сосуде имелся еще один сосуд из серебра баночной формы с тремя широкими каннелюрами (рис. 24 А, 3), маленький серебряный сосудик (№ 9) баночной формы (рис. 24 Б, 9), серебряная косметическая лопаточка с навершием крестовидной

**Burial 32** (fig. 21) was found at the depth of 2 m from the surface. The structure is catacomb type (fig. 22A). The entrance pit is 1 × 1.2 m in size and 1.7 m deep and clearly visible in the wall of excavation. The burial chamber (2.2 × 1.7 m) was disclosed in the northern part of dromos. The entrance to the chamber was closed with a piece of clay (0.4 × 0.8 m) from the south side with admixture of limestone fragments. The skeleton lying on the right side in crouched position was placed in the chamber with the face directed to the entrance pit and with the head to the west. The right arm is bent at the elbow and hands placed near the face. The left arm is downwards to the knees. The rich funeral inventory was accompanied the dead person (fig. 23). Two vessels were placed next to the legs (fig. 22). The first vessel (No. 1) is rather large ceramic pot-shaped jar (H = 25 cm). The rim of vessel is unusual in shape with 18 holes along the edge of rim (fig. 24A, 1). Two more vessels were put into the first vessel. The vessel No. 2 is the potter's pot-shaped (fig. 24A, 2). Six beads made of agate were found in this vessel, three of them were pendants (fig. 24A, 2a-e). In addition, in the first vessel there was one more silver jar-shaped vessel with three wide channels (fig. 24 A, 3), the small silver jar-shaped vessel (No. 9) (fig. 24B, 9), the silver cosmetic spatula with a cross-shaped top



Рис. 22. Могильник Фархор. Раскоп 6 А, погребение 32. План и разрезы захоронения.

Fig. 22. The burial ground of Farkhor. The excavation 6A, the burial 32. Plan and section of burial.

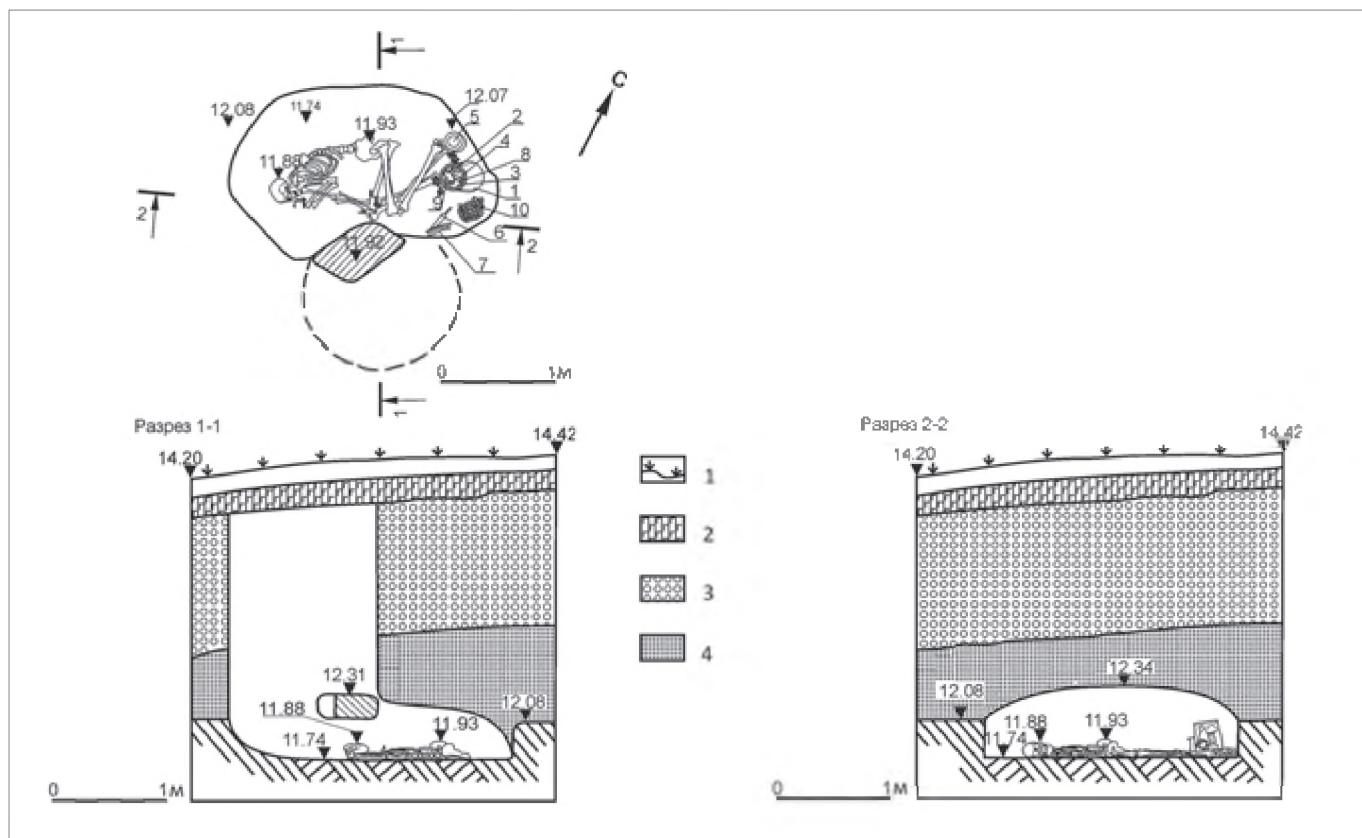

Рис. 23. Могильник Фархор. Раскоп 6 А, погребение 32. Погребальный инвентарь.

Fig. 23. The burial ground of Farkhor (excavation 6A), the burial 32. The funeral goods.



формы (L = 21 см) и каплевидным утолщением на конце стержня (рис. 24 А, 4), каменный сосуд крестовидной формы из оникса (рис. 24 Б, 10). Рядом с сосудом № 1 стоял каменный сосуд из оникса баночной формы с отогнутым горизонтальным краем (рис. 24 А, 5). В юго-

(L = 21 cm) and teardrop-shaped thickening at the end of the rod (fig. 24A, 4), the stone cross-shaped vessel made of onyx (fig. 24B, 10). The stone jar-shaped vessel made of onyx with the turned out horizontal edge was found near vessel No. 1 (fig. 24A, 5). The leaf-shaped



Рис. 24 А, Б. Могильник Фархор. Раскоп 6 А, погребение 32. Погребальный инвентарь: 1, 2 — гончарные сосуды, 2 а-е — бусы из агата, 3 — серебряный сосуд, 4 — косметическая лопаточка, 5 — каменный сосуд из оникса, 6 — бронзовый нож, 7 — кости барана, 8 — мелкие камни (галька), 9 — серебряный сосудик, 10 — каменный сосуд из оникса.

Fig. 24 a, b. The burial ground of Farkhor (excavation 6A), the burial 32. The funeral goods: 1, 2 — pottery vessels, 2 a-e — agate beads, 3 — silver vessel, 4 — silver pin, 5 — stone vessel made of onyx, 6 — bronze knife (7 — sheep's bones), 8 — small stones (pebbles), 9 — small silver vessel, 10 — stone vessel made of onyx.

восточном углу рядом с сосудами у ног скелета лежал нож (рис. 24 Б, 6) листовидной формы с черенком (L = 20 см). На ноже находились ребра барана. За большим сосудом (№ 1) в большом количестве (209 шт.) лежали маленькие камушки-галки (рис. 24 Б, 8). Антропологи определили скелет как мужской 30–40 лет.

knife (fig. 24B, 6) with handle (L = 20 cm) was placed in the south-east corner near the vessels at the legs. The sheep's ribs were found on the knife. Small stone-pebbles (fig. 24B, 8) 209 in number were located behind the big vessel (No. 1). Anthropologists identified the skeleton as male 30–40 years of age.

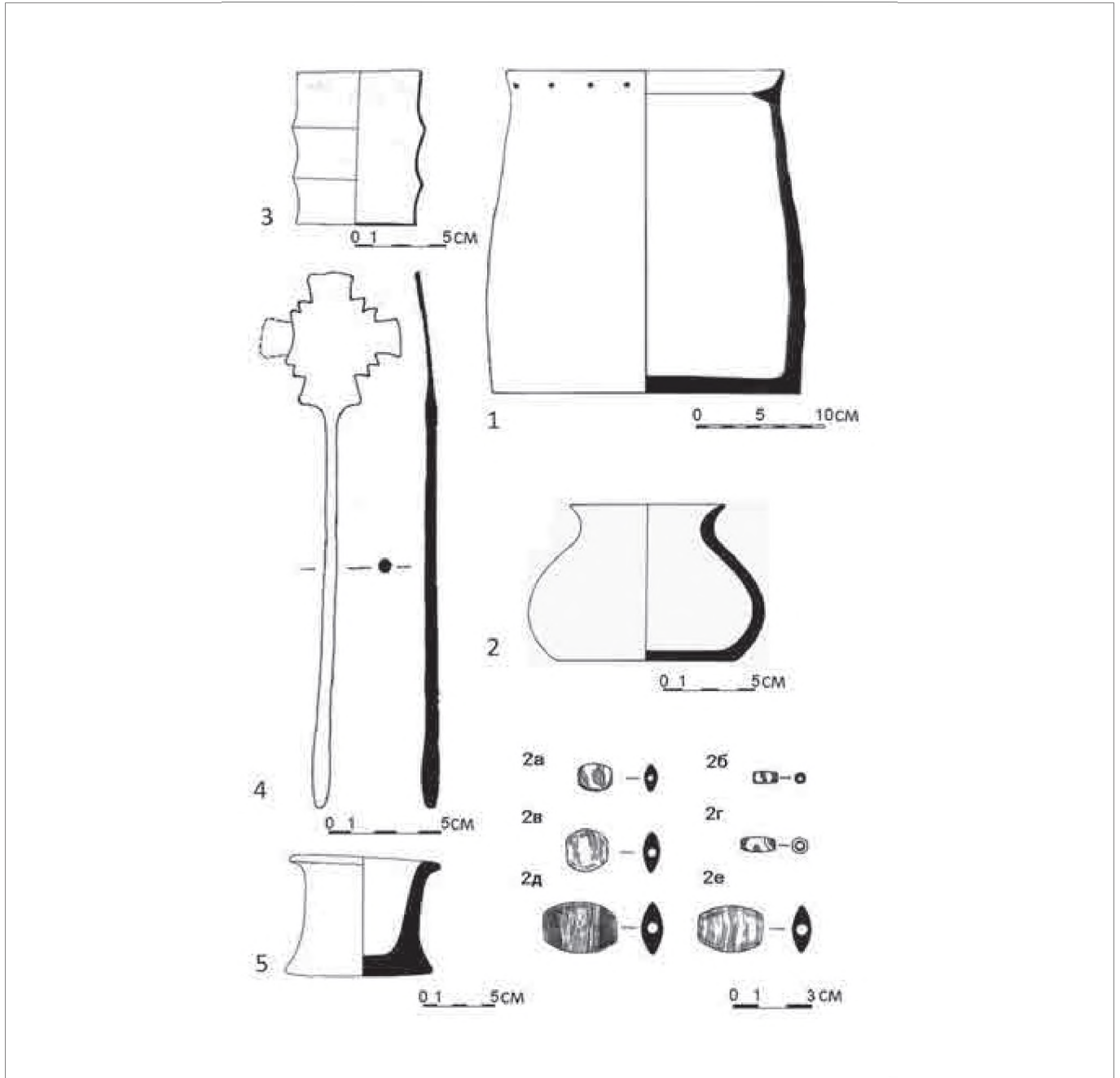
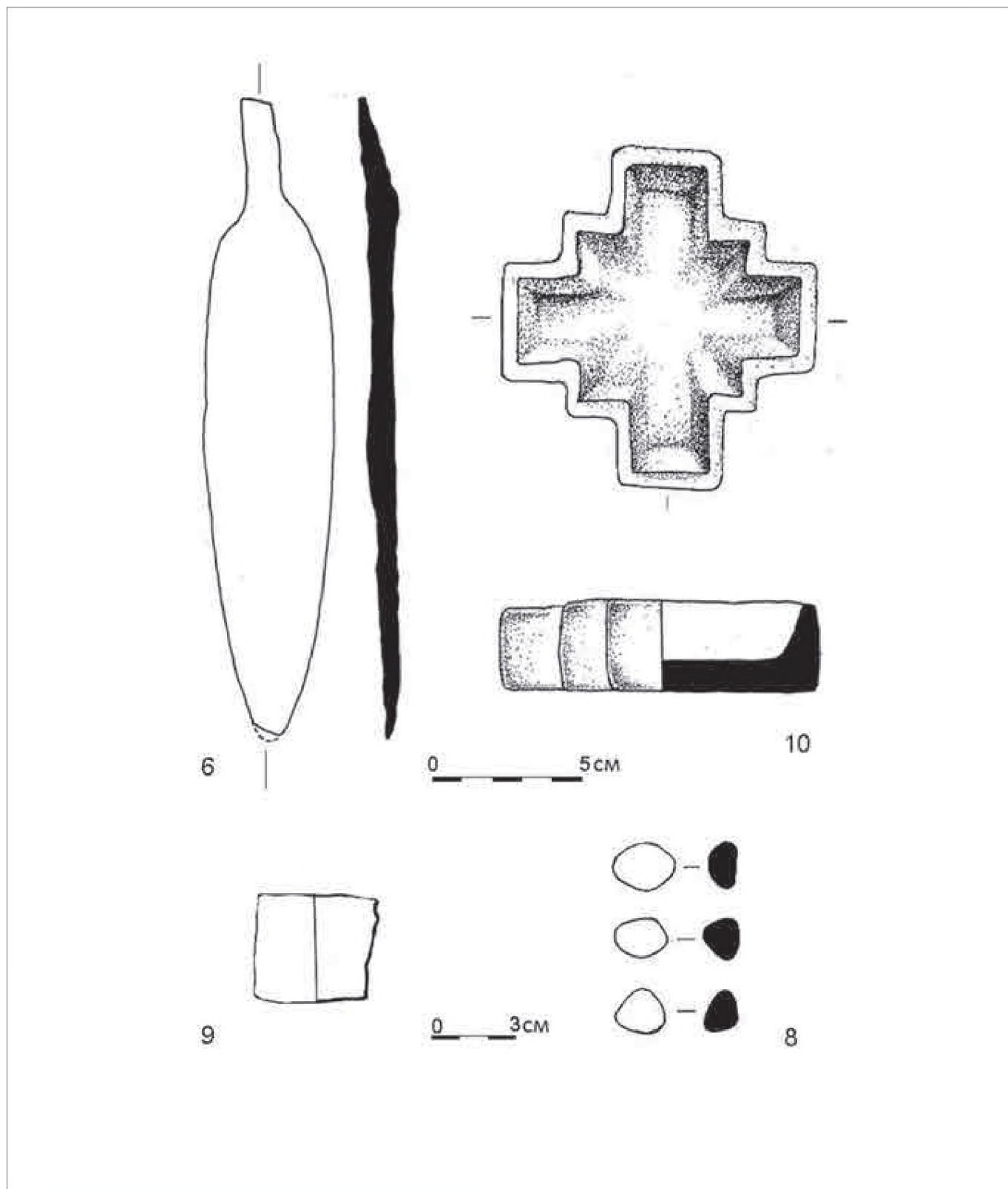

**Погребение 33** — открыто на глубине 1,5 м от дневной поверхности. В древности могила была разграблена (рис. 25). Размеры погребальной камеры 1,6 × 1,7 м. В верхней части заполнения погребальной ямы расчищены фрагменты лепного керамического прямоугольного предмета с внутренней перегородкой, размеры коробочки — 11 × 11 см, высота — 4,8 см (рис. 25, 2). На дне погребальной ямы, в перевернутом виде лежал сосуд биконической формы со срезанным верхом. Он расписан черной краской — горизонтальные полосы по горлу и ребру сосуда в центральной части (рис. 25, 1). В юго-западной части могильной ямы на дне стоял еще один лепной керамический предмет с внутренней перегородкой. Размеры коробочки 11 × 9 см, Н = 4,9 см (рис. 25, 3). В заполнении и на дне ямы были найдены две каменные бусины и цилиндрическая бусина из бирюзы (рис. 25, 3, 5, 8). В заполнении ямы разбросаны кости нескольких скелетов. Основные кости вместе с фрагментами черепа были собраны в северном углу погребения. Н. А. Дубова определяет кости трех погребен-

**Burial 33** was unearthed at the depth of 1.5 m from the present surface. In ancient times the burial was looted (fig. 25). The burial chamber is 1.6 × 1.7 m in size. The fragments of the handmade ceramic rectangular item with inner partition were cleaned in the upper part of the filling of the burial chamber; this box is 11 × 11 cm in size and 4.8 cm high (fig. 25, 2). The biconical vessel lying upside down with the cut upper part was placed on the bottom of the burial pit. The vessel is painted black; there are horizontal stripes on its neck and on the edge of the vessel in the central part (fig. 25, 1). One more ceramic item with inner partition was placed on the bottom in the south-west part of the burial pit. This box is 11 × 9 cm in size and 4.9 cm high (fig. 25, 3). Two stone beads and the cylindrical bead made of turquoise (fig. 25, 3, 5, 8) were found in the filling and the bottom of burial pit. Bones of several skeletons were scattered in the filling of burial pit. The main bones with skull fragments were collected in the northern corner of the burial ground. N.A. Dubova identified the bones of three buried persons: 1) the skeleton of a man (40–50 years of age); the skeleton



Рис. 25. Могильник Фархор. Раскоп 6, погребение 33. Вверху — план захоронения, внизу — погребальный инвентарь: 1 — гончарный сосуд с росписью черной краской, 2, 2а — керамические коробочки с внутренней перегородкой, 3, 5, 8 — каменные бусины, 4 — каменный отщеп, 6 — каменная галька, 7 — фрагменты керамики.

Fig. 25. The burial ground of Farkhor (excavation 6), the burial 33. The plan of burial above; the funeral goods below: 1 — pottery vessel decorated with black paint, 2, 2a — ceramic box with internal partition, 3, 5, 8 — stone beads (4 — stone flake, 6 — pebbles, 7 — fragments of pottery).

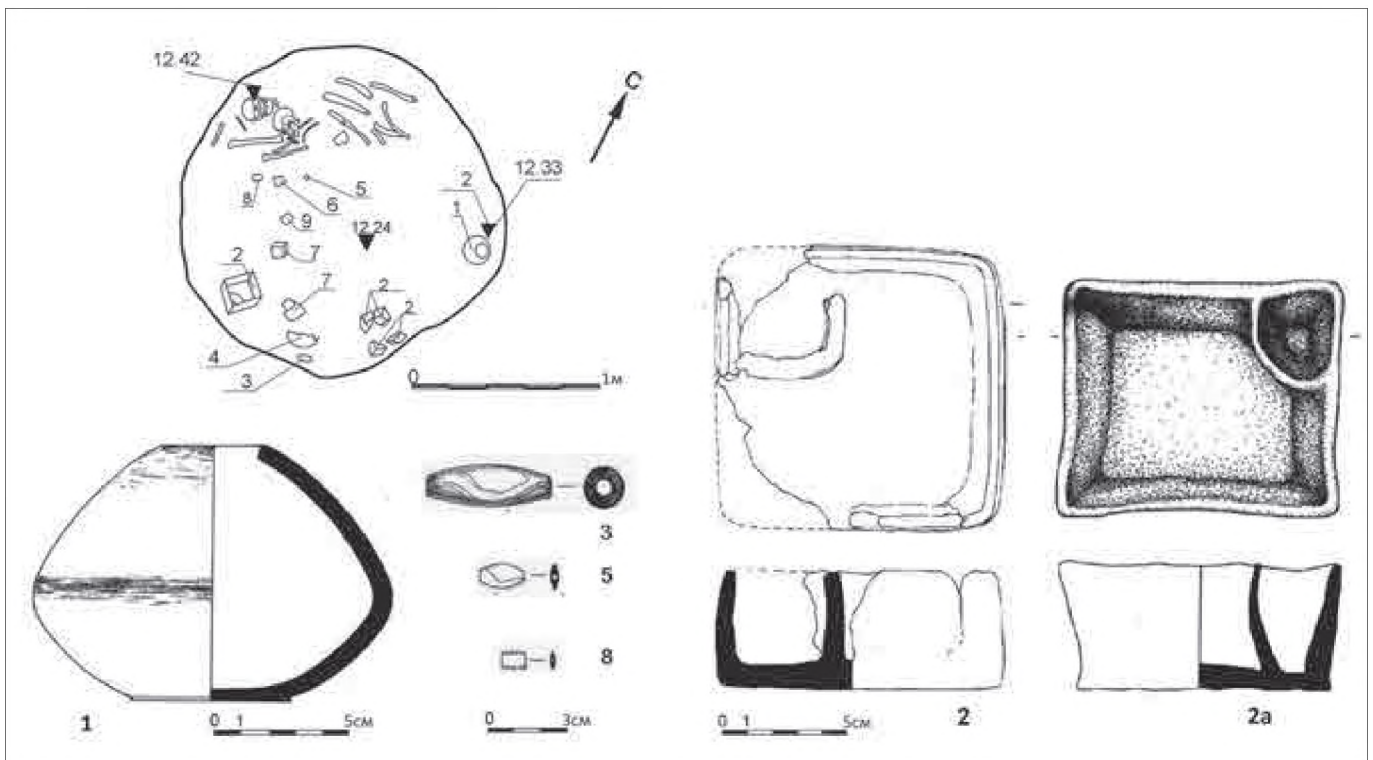

ных: 1) мужской скелет (40–50 лет); женский скелет (30–40 лет) и еще один женский скелет (20–30 лет).

**Погребение 34** (рис. 26) открыто на глубине 1,5 м. Размеры погребальной камеры 1,9 × 1,3 м. Костяк лежал на левом боку, в скорченном положении, головой на северо-запад. Правая рука согнута в локте, левая рука находится у пояса. Перед лицом погребенного была найдена бронзовая косметическая лопаточка, длиной 16 см (рис. 26, 1). Рядом с ней лежало пряслице из известняка (26, 2); на груди найдены крестовидная бусина из гипса (рис. 26, 3) и бусина из агата цилиндрической формы (рис. 26, 4 б). У затылка скелета расчищены 34 бусины цилиндрической формы из гипса, у ног — 16 мелких цилиндрических бусин из гипса (рис. 26, 4 а). Около груди расчищено три небольших камня. Около лица и ключицы найдено два навершия из гипса (рис. 26, 6 а, 6 б). Около груди лежал фрагмент керамики из необожженной глины.

of a woman (30–40 years of age) and one more skeleton of a woman (20–30 years of age).

**Burial 34** (fig. 26) was revealed at the depth of 1.5 m. The burial chamber is 1.9 × 1.3 m in size. The skeleton was lying on the left side in crouched position with a head to the northwest. The right arm is bent at the elbow, the left arm at the waist. The bronze cosmetic spatula (16 cm long) was found in front of the face (fig. 26, 1). The spindle whorl made of limestone was lying next to the spatula (fig. 26, 2); the cruciform bead made of plaster was found on the chest (fig. 26, 3) and the cylindrical agate bead (fig. 26, 4b). 34 cylindrical beads made of plaster were found at the occiput and 16 small cylindrical beads made of plaster at the feet (fig. 26, 4a). Three small stones were disclosed near the chest. Two plaster tops were found next to the face and collarbone (fig. 26, 6a, 6b). The ceramic fragment of unbaked clay was lying near the chest.



Рис. 26. Могильник Фархор. Раскоп 6, погребение 34. Вверху — план захоронения, внизу — погребальный инвентарь: 1 — косметическая лопаточка из бронзы, 2 — каменное пряслице из известняка, 3 — бусина из гипса, 4 а, 4 в — бусы из гипса, 4 б — бусина из агата, 5 — камни, 6 а, 6 б — навершия из гипса.

Fig. 26. The burial ground of Farkhor (excavation area 6), the burial 34. At the top— the burial plan; below — the funeral inventory: 1 — bronze cosmetic spatula, 2 — stone spindle whorl of limestone, 3 — plaster bead, 4a, 4 в — plaster beads, 4 б — agate bead, 5 — stones, 6a, 6 б — tops made of plaster.

**Погребение 35** (рис. 27) открыто на глубине 1,5 м. Погребение разграблено. Размеры погребальной ямы 1,4 × 1,4 м. В заполнении ямы в юго-восточном углу были разбросаны кости скелета вместе с фрагментами черепа. Здесь же найдены крестовидные бусы — 7 шт. из известняка (рис. 27, 4) и одна бусина цилиндрической формы из гипса (рис. 27, 3). В центре камеры найдены два каменных навершия из серпантина (рис. 27, 2 а). В южном углу ямы найден разбитый прямоугольный сосуд с внутренней перегородкой (рис. 27, 1). Размеры коробочки 11 × 12,5 см, высота — 4,6 см. На дне ямы найден уголь.

**Burial 35** (fig. 27) was found at the depth of 1.5 m. The burial was robbed. The burial pit is 1.4 × 1.4 m. Bones of the skeleton with the fragmented skull were scattered in the filling of the pit in the south-east corner. The cruciform beads were also found in that place: 7 pieces made of limestone (fig. 27, 4) and one cylindrical bead made of gypsum (fig. 27, 3). Two stone tops made of serpentine were revealed in the center of the burial chamber (fig. 27, 2 a). The broken rectangular vessel with internal partition was found in the southern corner of the pit (fig. 27, 1). This box is 11 × 12.5 cm in size and 4.6 cm high. The coal was found on the bottom of the burial pit.

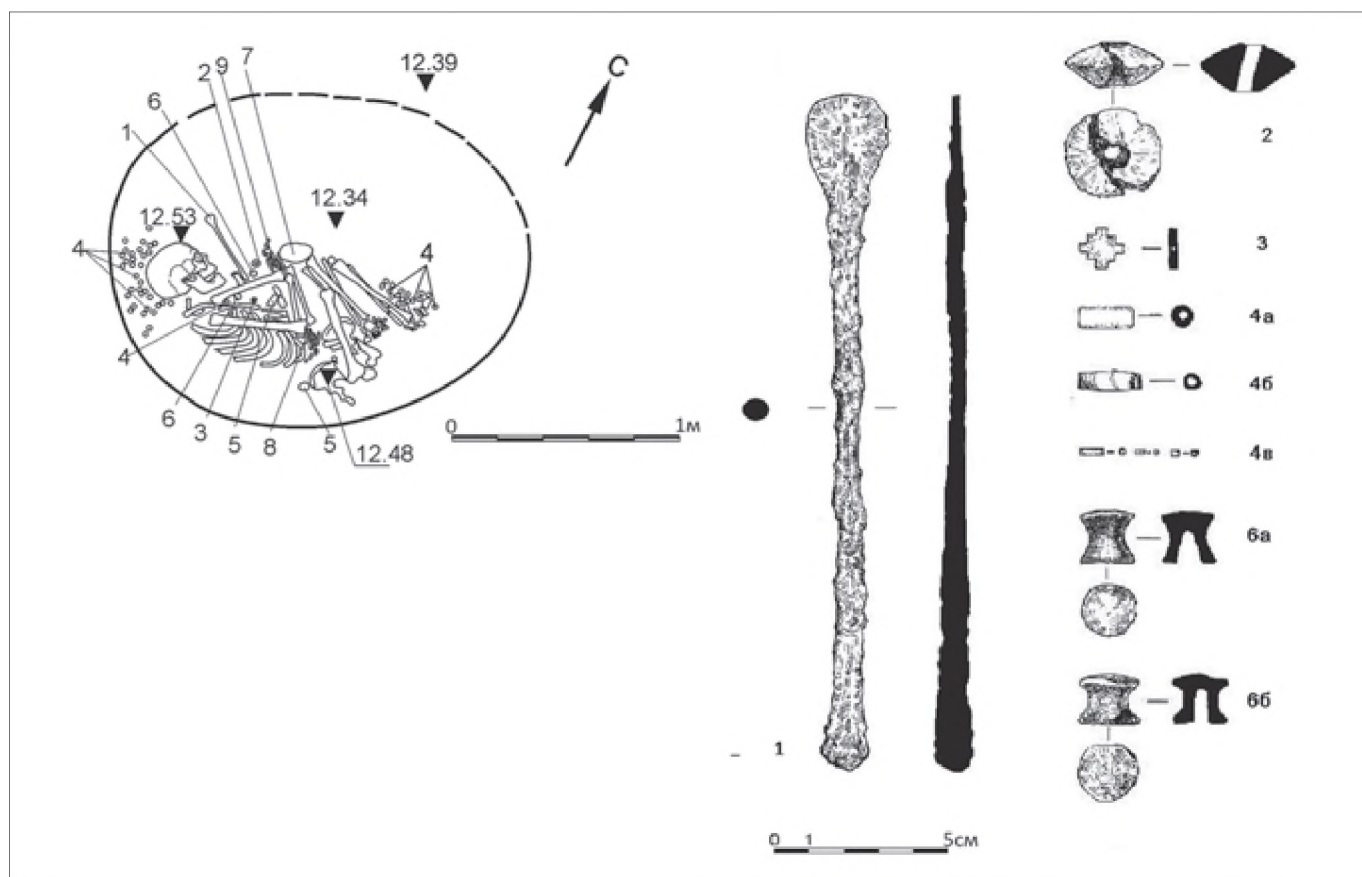

Рис. 27. Могильник Фархор. Раскоп 6, погребение 35. Вверху — план захоронения, внизу — погребальный инвентарь: 1 — керамическая коробочка с внутренней перегородкой, 2 а, 2 б — навершия из серпантина, 3 — бусина из гипса, 4 — бусины из известняка.

Fig. 27. The burial ground of Farkhor (excavation site 6), the burial 35. At the top—the burial plan; below — the funeral inventory: 1 — ceramic box with internal partition, 2a, 2b — finials of serpentine, 3 — bead of plaster, 4 — limestone beads.

**Некоторые итоги.** Раскопы находятся на значительном расстоянии друг от друга: раскоп 4 — 315 м от раскопа 5 и в 360 м от раскопов 6, 6а. Раскоп 5 расположен в 210 м от раскопов 6 и 6а. Кроме того, все раскопы находятся на разных холмах, и поэтому пока трудно заключить, относятся ли погребения к разным могильникам или к одному большому некрополю. Захоронения ничем не отмечены на древней поверхности холма. Могилы не перекрывают друг друга и находятся на расстоянии от 1 до 4 м друг от друга. Глубина залегания захоронений (до 2–2,5 м от современной дневной поверхности) позволяет предположить подбойно-катакомбную конструкцию погребальных сооружений. Это подтверждается катакомбной конструкцией погребения 4 на раскопе 1<sup>9</sup> и могилы 32 (раскоп 6А). Для детских захоронений характерно погребение в ямах на небольшой глубине (погр. 3, 6). Одно погребение (№ 1) на раскопе 1 — кенотаф. Скелеты находятся в скорченном положении. Мужчины лежат на правом боку, женщины — на левом, но в некоторых случаях — на правом. Устойчивой ориентировки умерших не наблюдается, доминирует СЗ или СЗ-З направление. В четырех могилах (погр. 3, 6, 11, 12) обнаружены двойные захоронения. В погребениях 11 и 12 кости одного из скелетов несколько смещены, что может свидетельствовать об их последовательном захоронении через небольшой промежуток времени. По инвентарю хронологических различий в этих погребениях не наблюдается.

В детских могилах обнаружены только двойные захоронения, причем погребенные лежат лицом друг к другу в сопровождении бус, подвесок-амулетов, керамических и каменных наверший. Глиняная посуда в этих могилах отсутствует.

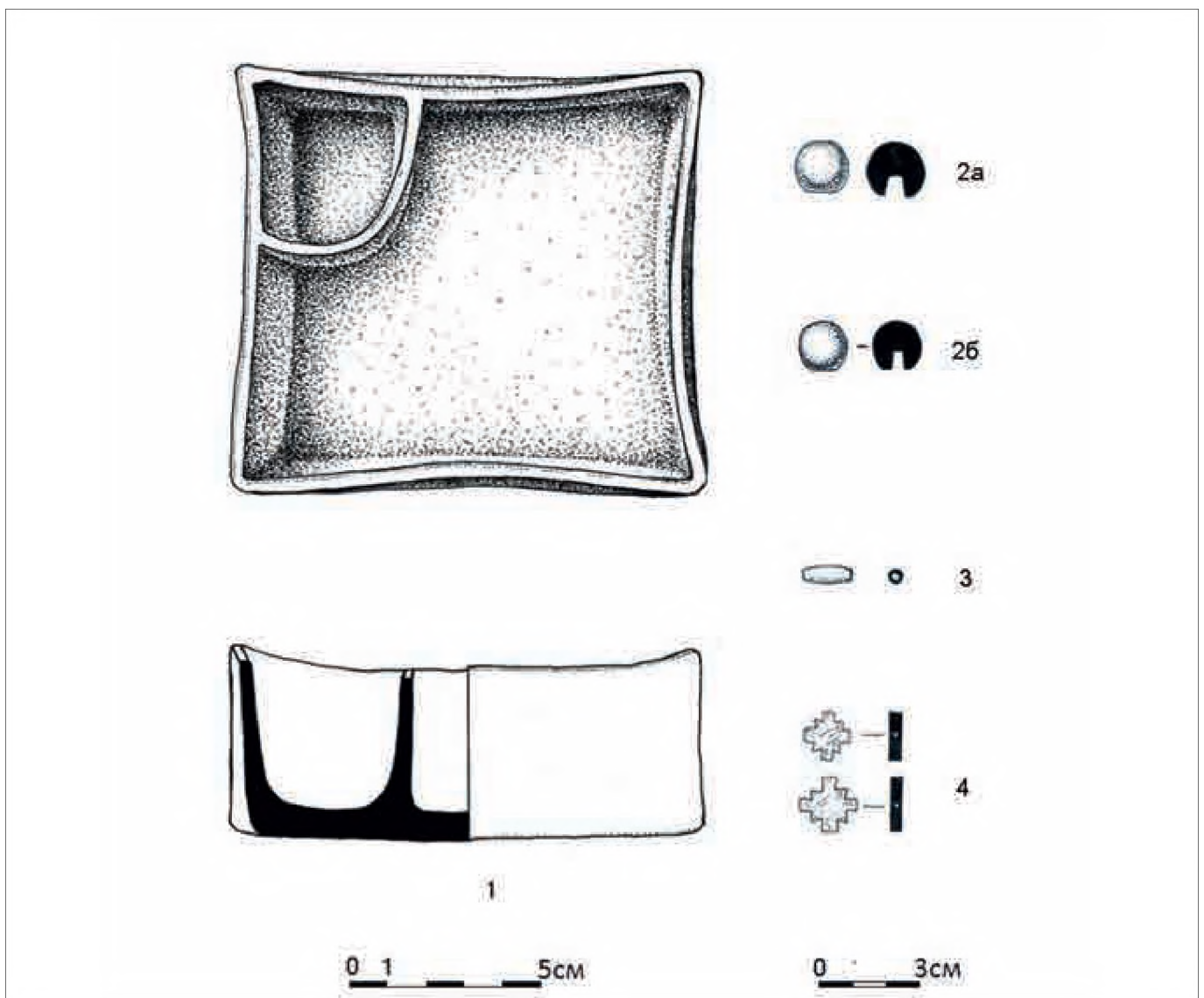
Погребальный инвентарь располагается около головы, шейных позвонков, рук, таза, ног и за спиной. В могилу помещали керамику (от одного до четырех сосудов), металлические изделия из бронзы и серебра — ножи, косметические лопаточки, булавки, зеркала и каменные предметы — светильники, «жезлы», навершия, прясла, наконечники стрел, гальки. В каждом погребении имеются многочисленные бусины, пронизки, подвески из лазурита, агата, бирюзы, сердолика, золота (одна бусина из погр. 18), известняка, песчаника и алебаstra. В некоторых случаях в могилах (погр. 1, 2, 7, 12, 19, 32) найдены кости животного (барана?) и рядом был положен нож.

Находки из погребений могильника Фархор, а также предметы, выявленные при рытье современных могил в Чилтанбобо, позволяют сделать предварительные выводы о датировке могильника и его культурной принадлежности. Большая часть погребальных комплексов Фархора

**Certain results.** The excavations are located at considerable distance from each other: the excavation 4 — 315 m from the excavation 5 and 360 m from the excavations 6 and 6a. The excavation 5 is placed 210 m from the excavations 6 and 6a. Moreover, all excavations take place on different hills, and therefore it is difficult to conclude whether the burials were a part of different burial grounds or one large necropolis. The burials are not marked on the ancient hill surface. Burials are not overlapped each other and they are located at the distance from 1 to 4 m. The depth of burials (2–2.5 m deep) allows assuming the undercut-catacomb structure of burial constructions. The catacomb structure of the burial 4 at the excavation 1<sup>9</sup> and the burial 32 (excavation 6A) prove the fact. The characteristic type of the children's graves is the burial in pits at a small depth (burials 3, 6). One burial (No. 1) at the excavation 1 is a cenotaph. Skeletons in crouched position were found. Men were lying on the right side, women on the left, but in some cases — on the right side. There is no stable orientation of the buried persons, but prevailing is northwest or northwest-west directions. The double burials were found in four graves (burials 3, 6, 11 and 12). The bones of one of the skeletons are slightly displaced in burials 11 and 12; it may be evidence of their gradual burial short intervals. The funeral goods are not indication of chronological differences for these burials.

Only double burials were disclosed in the children's graves, and the dead persons were lying facing each other and accompanied by beads, pendants, amulets, ceramic and stone tops. The earthenware in these burials is absent.

The funeral goods are placed near the head, cervical vertebrae, hands, pelvis, legs and behind the back. The funeral goods of burials consist of pottery (from one to four vessels), metal products made of bronze and silver such as knives, cosmetic spatulas, pins, mirrors and stone objects such as lamps, 'rods', tops, spindle whorls, arrowheads, and pebbles. In each burial there are numerous beads and pendants made of lazurite, agate, turquoise, carnelian, gold (one bead from the burial 18), limestone, sandstone and alabaster. In some cases the animal bones (ram?) and the knife aside were found in the graves (No. 1, 2, 7, 12, 19, 32).

The finds from the burial ground of Farkhor, as well as objects revealed during the digging of contemporary graves in Chiltanbobo, allow us to draw preliminary conclusions about the dating of this burial ground and its cultural identity. The major part of the funeral complexes of Farkhor is associated with the circle



связана с кругом древнеземледельческих памятников Афганистана, Ирана и Средней Азии. Наиболее информативный материал — керамика, гири, жезлы, каменные сосуды и светильники, металлические предметы и каменные бусы.

В инвентаре земледельческих погребальных комплексов имеется как гончарная, так и лепная посуда. Внешняя поверхность сосудов покрыта белым или красным ангобом.

Гончарная посуда представлена несколькими формами, в погребениях не встречается одинаковых типов сосудов. Три сосуда происходят из погребения 7. Это кубковидный сосуд биконической формы (рис. 10, 1), диаметр тулова которого превышает высоту изделия ( $D = 21,5$  см;  $H = 18$  см)<sup>10</sup>. Подобная форма характерна для посуды широкого круга памятников Средней Азии: Алтын-депе<sup>11</sup> (рис. 5, 39 — период Намазга IV), Сапаллитепа<sup>12</sup>, Джаркутан<sup>13</sup>. Далее укажем на небольшой сосуд биконической формы с низким коническим сплошным поддоном (рис. 10, 3). Диаметр тулова изделия превышает его высоту ( $D = 10,5$  см,  $H = 9$  см). Самые близкие аналогии эта форма находит в посуде Северного Афганистана из Дашлы 3<sup>14</sup>. Наконец, следует упомянуть биконическую подставку (рис. 10, 4). Функциональное назначение этого имеющего большие размеры изделия ( $D = 22$  см,  $H = 1,5$  см) не понятно.

Две формы сосудов обнаружены в погребении № 1. Здесь представлена глубокая миска с широким устьем, с загибающимся внутрь заостренным венчиком и конической нижней частью (рис. 4, 4). Эта форма большой миски ( $d1 = 33$  см;  $H = 7$  см) восходит к прототипам эпохи позднего энеолита и раннего бронзового века — период Намазга IV<sup>15</sup>. Похожие миски имеются в Дашлы 3<sup>16</sup>. Вместе с рассматриваемой миской находился горшковидный сосуд с шаровидно вытянутым в ширину туловом, сильно отогнутым венчиком и лощеным орнаментом елочкой (рис. 4, 3). Диаметр тулова изделия заметно превышает его высоту ( $D = 26,5$  см;  $H = 19,5$  см). Близкие аналогии этому сосуду встречаются в Дашлы 3<sup>17</sup>.

В женском захоронении 18 были найдены гончарный сосуд баночной формы с белым ангобом по всей поверхности (рис. 16, 1). Для баночного сосуда с почти вертикальными стенками ближайšie аналогии находим в гончарной посуде астрабадской культуры северо-восточного Ирана<sup>18</sup>. Другие параллели несколько отличаются от нашего экземпляра чуть вогнутыми внутрь стенками сосуда: Дашлы 3<sup>19</sup>, Гиссар III<sup>20</sup>, Гонур 1<sup>21</sup>. Среди лепной керамики похожие формы встречаются в Раннем Тулхарском могильнике<sup>22</sup>, в Маконимор<sup>23</sup>.

Особый интерес представляют три гончарных сосуда из погребений 32 и 33. Первый сосуд — гончарный, баноч-

of ancient agricultural sites in Afghanistan, Iran and Central Asia. Ceramics, weights, rods, stone vessels and lamps, metal objects and stone beads are the most informative material.

The goods of agricultural funeral complexes contain the potter's and handmade tableware. The outer surface of vessels is coated with white or red engobe.

The potter's tableware is of several forms, the same types of vessels are not found in the burials. Three vessels were revealed in the burial 7. They are the cup-shaped biconical vessels (fig. 10, 1); the diameter of body exceeds its height ( $D = 21.5$  cm;  $H = 18$  cm)<sup>10</sup>. This form is typical for a wide range of tableware from the Central Asian sites such as Altyn-Depe<sup>11</sup> (fig. 5, 39 — period of Namazga IV) Sapallitepa<sup>12</sup> and Jar-kutan<sup>13</sup>. Further we will mention the small biconical vessel with the low solid conical base (fig. 10, 3). The diameter of body exceeds its height ( $D = 10.5$  cm,  $H = 9$  cm). The closest analogues of this form are the tableware from Dashly 3 in North Afghanistan<sup>14</sup>. Finally, the biconical stand (fig. 10, 4) should be mentioned. The functional purpose of this large article ( $D = 22$  cm,  $H = 1.5$  cm) is not clear yet.

Two shapes of vessels were revealed in the burial 1. It is the deep bowl with wide mouth, the pointed rim bent inside and the conical lower part (fig. 4, 4). This shape of large bowl ( $d1 = 33$  cm;  $H = 7$  cm) is dated to the prototypes of the late Chalcolithic and Early Bronze Ages — the period of Namazga IV<sup>15</sup>. The similar bowls were found in Dashly 3<sup>16</sup>. The pot-shaped vessel with spherical oblong body, strongly bent rim and the polished 'herring-bone' ornament (fig. 4, 3) was found together with the given bowl. The diameter of vessel significantly exceeds its height ( $D = 26.5$  cm;  $H = 19.5$  cm). The close analogues to this vessel were found in Dashly 3<sup>17</sup>.

The potter's jar-shaped vessel with white engobe coating the entire surface was revealed in a woman's burial 18 (fig. 16, 1). This jar-shaped vessel with nearly vertical walls is analogous to the pottery of the Astrabad culture of Northeast Iran<sup>18</sup>. Other parallels are rather different from our sample by more concave walls of the vessel: Dashly 3<sup>19</sup>, Hissar III<sup>20</sup>, and Gonur 1<sup>21</sup>. Among the handmade pottery the similar shapes were found in the burial ground of Ranniy Tulkhar<sup>22</sup>, in Makonimor<sup>23</sup>.

Three potter's vessels from the burials 32 and 33 are of particular interest. The first vessel is the potter's jar-shaped vessel large in size ( $H = 25$  cm;  $d1 = 21$  cm). The rim is unusually shaped; it is bent and pierced with

ной формы, довольно больших размеров ( $H = 25$  см;  $d1 = 21$  см). Венчик необычной формы, он отогнут и по краю проколото 18 дырочек. Между венчиком и туловом сосуда имеется небольшая внутренняя перегородка (рис. 24 А, 1). Аналогии этому сосуду нам не известны. Другой сосуд (рис. 24 А) горшковидной формы с плавным перегибом в нижней части тулова и раструбообразным горлом ( $D = 14,4$  см;  $d1 = 9,5$  см,  $d2 = 11$  см,  $H = 9,4$  см). Очень близкие аналогии этой форме имеются в Шахдаде на некрополе А из погребения 104<sup>24</sup>. В Алтын-депе в погребениях 295–296 встречается очень сходная форма сосуда, но из гипса в слое Намазга III<sup>25</sup>. Для датировки памятника большой интерес представляет также находка сосуда из погребения 33 (рис. 25, 1). Он биконической формы со срезанным верхом и расписан черной краской — горизонтальные полосы по горлу и ребру сосуда в центральной части тулова. По форме близких параллелей этому сосуду не встречается, но по орнаментальному мотиву имеются аналогии в Алтын-депе времени Намазга IV<sup>26</sup> и в Гиссаре IIIВ<sup>27</sup>.

Лепная посуда, выявленная в рассматриваемых захоронениях, представлена тремя формами. Все они находились в погребении 1. Это глубокая плоскодонная сфероконическая чаша с легким подкосом в нижней части сосуда ( $D = 15,5$  см;  $H = 11$  см) (рис. 4, 2). Аналогии этой форме имеются среди гончарной керамики Дашлы 3<sup>28</sup>, а также среди посуды сапаллинского и джаркутанского этапов культуры Сапалли<sup>29</sup>. Еще одна большая глубокая круглодонная чаша с загибающимся внутрь венчиком ( $d1 = 20$  см;  $H = 19$  см), рис. 4, 1. По форме она несколько сближается с чашей из Гиссара IIIВ<sup>30</sup> и с соответствующими изделиями астрабадской культуры северо-восточного Ирана<sup>31</sup>. Третий сосуд — круглодонная неглубокая миска ( $d1 = 19,5$  см,  $H = 8$  см, рис. 4, 5), имеет широкий круг аналогий в анауской культуре времени Намазга VI<sup>32</sup>, в вахшских могильниках Гелот<sup>33</sup> и Дарнайчи<sup>34</sup>.

В захоронении № 7 обнаружен кухонный горшок с сильно закопченной поверхностью ( $D = 16$  см;  $H = 16$  см), рис. 10, 2. Аналогии этому сосуду нами не найдены.

Кроме указанных выше сосудов в погребении 18 был найден венчик лепного сосуда с поправкой на круге и с углубленным зигзагообразным орнаментом; внешняя поверхность покрыта красным ангобом, в глине имеется примесь шамота (рис. 16, 7). Судя по указанным выше характеристикам, этот фрагмент керамики может быть отнесен к земледельческой лепной посуде. Орнамент углубленными линиями в форме зигзага или нанесенного с помощью техники лощения довольно часто встречается на памятниках астрабадской культуры северо-восточного Ирана<sup>35</sup>, Гиссар III<sup>36</sup>, Шах-тепе<sup>37</sup>.

18 holes along the edge. There is a small internal partition between the rim and the body of vessel (fig. 24A, 1). There is no known analogy for this vessel. One more pot-shaped vessel (fig. 24A) with gradual twist at the lower part of body and bell-shaped neck ( $D = 14.4$  cm;  $d1 = 9.5$  cm,  $d2 = 11$  cm,  $H = 9.4$  cm) was found. Very close analogues to this shape took place at Shahdad, the necropolis A, the burial 104<sup>24</sup>. The similar shape of vessel found at Altyn-depe in burials 295–296, but made of plaster was discovered in the layer of Namazga III<sup>25</sup>. A vessel revealed in the grave 33 is of great interest for the dating of this site (fig. 25, 1). This vessel is biconical in shape with the cut upper part painted black — horizontal stripes across the neck and the edge of vessel in the central part of body. The close parallels for this shape are not found yet, but decorative motifs are similar to Altyn-depe of Namazga IV period<sup>26</sup> and to Hissar IIIВ<sup>27</sup>.

There are three shapes of handmade earthenware revealed in these burials. All of them were located in the burial ground 1. This is the deep flat-bottomed spheroconical bowl with slight strut in the lower part of vessel ( $D = 15.5$  cm;  $H = 11$  cm) (fig. 4, 2). The analogues to this shape take place among the pottery of Dashly 3<sup>28</sup>, and also among the pottery of Sapalli and Djarkutan stages of the Sapalli culture<sup>29</sup>. One more large deep round-bottomed bowl with the rim bent inside ( $d1 = 20$  cm;  $H = 19$  cm) (fig. 4, 1) was found. Its shape is rather similar to the bowl from Hissar IIIВ<sup>30</sup> and corresponding products the Astrabad culture of Northeast Iran<sup>31</sup>. The third vessel is the round-bottomed shallow bowl ( $d1 = 19.5$  cm,  $H = 8$  cm) (fig. 4, 5) with a wide range of analogous in the Anau culture of Namazga VI period<sup>32</sup>, the Vakhsh burial grounds of Gelot<sup>33</sup> and Darnaychi<sup>34</sup>.

The kitchen pot with highly sooty surface ( $D = 16$  cm;  $H = 16$  cm) (fig. 10, 2) was revealed in the burial 7. There are no found analogues to this vessel.

In addition to the above-mentioned vessels the rim of molded vessel adjusted on the potter's wheel with deep zigzag ornamentation was discovered in the burial 18; the outer side of vessel is coated with red engobe and the clay contains admixture of chamotte (fig. 16, 7). Judging by the above-mentioned characteristics, this ceramic fragment might be attributed to the agricultural handmade pottery. The ornament of zigzag deepened lines or made with a use of the polishing technique is quite common at sites of the Astrabad culture of Northeast Iran<sup>35</sup>, Hissar III<sup>36</sup> and Shakh-tepe<sup>37</sup>.

В нескольких погребениях были найдены керамические подпрямоугольные коробочки с внутренней перегородкой (погребения 6, 33, 35). Некоторые параллели этому предмету имеются в заманбабинской культуре (низовья р. Зеравшан). Здесь на поселении было найдено семь таких изделий, а в могильнике — 12<sup>38</sup>. Исследователи, основываясь на изучении статуэтки, бус, металлических предметов и расписного сосуда, привезенного с юга Средней Азии, датируют заманбабинскую культуру временем Намазга IV–V<sup>39</sup>. Сходные изделия и наиболее близкие аналогии известны из разграбленных могил Северной и Южной Бактрии<sup>40</sup>. П. Амье видел в этих поделках модели домов<sup>41</sup>. Некоторые параллели данным артефактам можно найти в Иране — Гиссар III<sup>42</sup>, Шахдад, некрополь А, погребения № 120, 168<sup>43</sup> и в Южном Туркменистане — на Алтын-депе. Это двухчастная прямоугольная коробочка, близкая обломку из Гиссара III, но весьма далекая от фархорской, найдена в погребении раннего Намазга V<sup>44</sup>. Терраотовые «реликварии», найденные на Алтын-депе<sup>45</sup>, по мнению Л. Б. Кирчо, также могут быть моделями домов<sup>46</sup>.

Среди погребального инвентаря встречаются сосуды из серебра и камня. В погребении 32 было найдено два сосуда баночной формы. Один из них (d1 = 8 см; H = 10 см) с тремя широкими каннелюрами (рис. 24 А, 3), другой (рис. 24 Б, 9) миниатюрной формы (d1 = 4,7 см; H = 4,2 см). Абсолютные аналогии эти сосудам имеются среди разграбленных могил в Северном Афганистане<sup>47</sup>.

На могильнике были найдены несколько каменных сосудов из оникса. Один из них исполнен в форме подцилиндрического стакана со срезанным верхом (H = 5,7 см, d1 = 8,7 см, рис. 3, 3). Другой сосуд из погребения 32 также имеет форму стакана с горизонтально отогнутым наружу венчиком (H = 9,5 см, d1 = 12 см, рис. 24 А, 5). Такие сосуды разной высоты и пропорций, по заключению Л. Б. Кирчо, становятся ведущей формой каменных сосудов времени Намазга IV<sup>48</sup>. Еще один каменный сосуд крестовидной формы (10,8 × 10 см; H = 3 см) не имеет параллелей (рис. 24 Б, 10). Сосуды из мраморовидных пород камня имеют широкий круг аналогий в раннем и среднем бронзовом веке Афганистана, Белуджистана, Северного Ирана и Месопотамии<sup>49</sup>. Среди случайных предметов, найденных при рытье современных могил, имеются каменные гири. «Гиря» (рис. 3, 1) представляет собой плоский округлый предмет из мраморовидного сланца со сквозной округлой прорезью для ручки. Высота изделия вместе с ручкой составляет 46 см, диаметр — 50 см, толщина — 3 см. В центре диска вышлено крестообразное отверстие, высота и ширина которого достигают 21 см. Плоские гири характерны для второй

The ceramic rectangular boxes with an inner partition were found in several burials (burials 6, 33, 35). Some parallels to this object are revealed in the Zamanbaba culture (the lower reaches of the Zeraвшan River). Seven articles were found at the site, and 12<sup>38</sup> objects in the burial ground. The Zamanbaba culture is dated to the period of Namazga IV–V<sup>39</sup> by scholars basing on the study of figurines, beads, metal objects and a painted vessel from South Central Asia. The similar products and closest parallels are known in the robbed burials in North and South Bactria<sup>40</sup>. P. Amiet considered these craftworks as models of houses<sup>41</sup>. Some parallels for the artifacts take place in Iran, Hissar III<sup>42</sup>, Shahdad, the necropolis A, burials 120, 168<sup>43</sup> and in South Turkmenistan at Altyn-depe. The two-part rectangular box similar to the fragment from Hissar III, but very different from the box of Farkhor was found in the burial ground of early Namazga V<sup>44</sup>. According to L.B. Kircho's point of view, the terracotta "reliquaries" found at Altyn-depe<sup>45</sup> might be also the models of houses<sup>46</sup>.

The vessels made of silver and stone were revealed among the funeral goods. Two jar-shaped vessels were found in the burial 32. One of them (d1 = 8 cm; H = 10 cm) is ornamented with three wide channels (fig. 24A, 3) and other one is diminutive in size (d1 = 4.7 cm; H = 4.2 cm) (fig. 24B, 9). The identical analogues of such vessels are found among the robbed burials in North Afghanistan<sup>47</sup>.

A few stone vessels made of onyx were found in the burial ground. One of them is made in the shape of cylindrical glass with cut upper part (H = 5.7 cm, d1 = 8.7 cm) (fig. 3, 3). One more vessel from the burial 32 is also glass-shaped with the rim horizontally bent outwards (H = 9.5 cm, d1 = 12 cm) (fig. 24A, 5). According to L.B. Kircho's conclusion such vessels of different heights and proportions became the leading form of stone vessels in the period of Namazga IV<sup>48</sup>. There are no parallels for one more (fig. 24B, 10) cross-shaped stone vessel (10.8 × 10 cm; H = 3 cm). Vessels made of the marble-like stone have a wide range of analogies in Afghanistan, Baluchistan, North Iran and Mesopotamia in the early and middle Bronze Ages<sup>49</sup>. Among the random objects the stone weights were found during the digging of contemporary graves. The 'weight' (fig. 3, 1) is the flat round object of marble-like schist with the through round slot for the handle. The item with its handle is 46 cm high, 50 cm in diameter and 3 cm thick. The cruciform hole was drilled in the center of the disc 21 cm high and wide. The flat weights are



половины III тыс. до н.э.<sup>50</sup>. «Гири» с прорезью в виде креста или других фигур встречены как в разграбленных могилах в Афганистане<sup>51</sup>, так и в культурном слое поселений Улуг-депе<sup>52</sup>, Алтын-депе<sup>53</sup> и Гиссар IIIС<sup>54</sup>.

В результате археологических исследований на могильнике Фархор впервые *in situ* были найдены каменные «жезлы» (погребения 19 и 22). Они сделаны из песчаника и представляют удлиненный, плавно суживающийся к обоим концам предмет с круглым в поперечнике сечением. Они довольно значительных размеров длиной от 60 до 90 см и весом около 6000 г (рис. 18, 1; 19, 1). Близкие аналогии нашим «жезлам» имеются на могильнике Гелот и в долине р. Кызылсу<sup>56</sup>. Все эти находки обнаружены вне погребального контекста. На поселении Алтын-депе «жезлы» выявлены в «святылище» и в погребении № 362 — «покох»<sup>57</sup>. Эти предметы встречаются также в слоях Гиссара IIIВ<sup>58</sup> и в погребальных комплексах Белуджистана<sup>59</sup>.

В богатых захоронениях 18 и 19 были еще найдены каменные светильники с крышечкой (рис. 16, 5; 18, 6). Такие светильники впервые появляются в инвентаре фархорских погребений. На стенках со всех четырех сторон имеются изображения трех прорезанных кружков. Наиболее близкие аналогии нашему светильнику можно найти в Шахри-Сохте<sup>60</sup>, на Алтын-депе — погребение 828 времени раннего Намазга IV<sup>61</sup>. На каждой стороне светильника изображен орнамент из четырех прорезанных кружков. По заключению Л. Б. Кирчо, светильники на Алтын-депе представлены почти исключительно в погребениях и культурных слоях ранней бронзы (на раннем этапе средней бронзы найден единственный экземпляр в погребении 893) и являются типичным признаком комплекса времени Намазга IV<sup>62</sup>. На стенках каменных косметических флаконов<sup>63</sup> памятников Ирана, Южного Туркменистана и Афганистана часто имеются изображения прорезанных кружков: Гонур<sup>64</sup>, Гиссар IIIС<sup>65</sup>, Шахдад-некрополь А<sup>66</sup>, из разграбленных могил в Северном Афганистане<sup>67</sup>.

Особое внимание привлекают металлические косметические стержни с навершиями в виде лопаточек различной формы (рис. 14, 1; 16, 4; 18, 5). Они имеют широкий круг аналогий на памятниках земледельческого круга Южного Туркменистана, Афганистана, Ирана и существуют в широком хронологическом диапазоне с конца IV тыс. до н.э. до начала II тыс. до н.э.<sup>68</sup>. В некоторых случаях их находят внутри металлического или керамического косметического флакончика<sup>69</sup>. Стержни с навершием в виде лопаточки можно сравнить с подобными находками из Алтын-депе<sup>70</sup>, Дашлы 3<sup>71</sup>, Сапаллитепа<sup>72</sup>. Аналогичные предметы, скорее всего, как привозные изделия, были

typical for the second half of the 3<sup>rd</sup> millennium BC<sup>50</sup>. 'Weights' with holes of cross or other figures in shape were found in the looted burials in Afghanistan<sup>51</sup>, as well as in the layer of the sites of Ulug-depe<sup>52</sup>, Altyn-depe<sup>53</sup> and Hissar IIIС<sup>54</sup>.

As a result of archaeological research of the burial ground of Farkhor the stone 'rods' has been found *in situ* for the first time (burials 19 and 22). They are made of sandstone, elongated, gradually narrowing towards both ends with the circular cross section. They are quite large in size — the length is from 60 to 90 cm and the weight is about 6000 grams (fig. 18, 1; 19, 1). Close analogues to these 'rods' were found in the burial ground of Gelot<sup>55</sup> in the Kyzylsu Valley<sup>56</sup>. All these finds were revealed outside the funeral context. At the Altyn-depe site the 'rods' were discovered in the 'sanctuary' and a staff in the burial 362<sup>57</sup>. These objects were also found in the layers of Hissar IIIВ<sup>58</sup> and in the sepulchral complexes of Baluchistan<sup>59</sup>.

The stone lamps with a small lid were also revealed in the rich burials 18 and 19 (fig. 16, 5; 18, 6). Such stone lamps were found for the first time in the funeral goods of burials at Farkhor. All four sides of walls are decorated with the image of three cut through circles. The closest analogy to these lamps can be found at Shakhri-Sokhta<sup>60</sup>, Altyn-depe, and the burial 828 of the early Namazga IV<sup>61</sup>. Each side of the lamp is ornamented with four cut through circles. According to L.B. Kircho's opinion, the lamps at Altyn-Depe were revealed almost exclusively in burials and layers of the early Bronze Age (the only sample of the early middle Bronze Age was found in the burial 893) and they are typical for the complex of the period of Namazga IV<sup>62</sup>. The walls of stone cosmetic battles<sup>63</sup> with pictured cut through circles were found in Iran, South Turkmenistan and Afghanistan: Gonur<sup>64</sup>, Hissar IIIС<sup>65</sup>, Shahdad — the necropolis A<sup>66</sup>, the robbed burials in North Afghanistan<sup>67</sup>.

The metal cosmetic bars with tops in the shape of spatule of various shapes draw a special attention (fig. 14, 1; 16, 4; 18, 5). They are related to a wide range of analogues in sites of the agricultural circles of South Turkmenistan, Afghanistan and Iran; they are dated to the period from the late 4<sup>th</sup> millennium BCE to the early 2<sup>nd</sup> millennium BCE<sup>68</sup>. In some cases, they were found inside the metal or ceramic cosmetic bottles<sup>69</sup>. The bars with tops in the shape of spittle might be compared with similar finds from Altyn-Depe<sup>70</sup>, Dashly 3<sup>71</sup> and Sapalli-tepe<sup>72</sup>. The analogous objects, most likely, imported products were revealed

найжены в погребениях степных культур в Раннем Тулхарском могильнике<sup>73</sup> и Заманбабе в низовьях Зеравшана<sup>74</sup>.

Среди этих предметов следует упомянуть стержень с округлым навершием, края которого вырезаны в виде ступенчатых ромбов (рис. 20, 1). Очень близкие аналогии этому изделию имеются в инвентаре Алтын-депе — погребении 828 времени раннего Намазга IV<sup>75</sup>, на поселении Саразм<sup>76</sup>, в Мундигаке периода IV, 1<sup>77</sup>. Особый интерес вызывает находка стержня с крестовидным навершием из серебра (рис. 24 А, 4). Сходную форму предмета мы находим в Алтын-депе (погребение 845 времени раннего Намазга IV) и среди металлических изделий из разграбленных могил в Северном Афганистане<sup>78</sup>.

Из других предметов из металла следует упомянуть бронзовое зеркало и золотые серьги из погребения 7 (рис. 10, 5, 8). Форма бронзового зеркала, характерна для земледельческих памятников среднего бронзового века низовий р. Мургаб (Гонур) на юге Туркменистана<sup>79</sup>, Северного Афганистана — Дашлы 3<sup>80</sup>. Золотые серьги из этой же могилы, имеющие округло-овальную форму и несомкнутые концы, встречаются в широком территориальном, хронологическом и культурном диапазоне. Наиболее близкая им аналогия представлена в некрополе А Шахдада, погр. 371<sup>81</sup>.

Для определения культурно-хронологического аспекта могильника большое значение имеют некоторые формы каменных бус. Особый интерес представляют находки крестовидных бус (квадратные со ступенчато вырезанными краями) из лазурита (погребение 11) или алебаstra (погребения 16, 18, 35). Аналогии крестовидным бусам имеются, прежде всего, в материалах южных земледельческих памятников: Туркмении — Алтын-депе<sup>82</sup>, Пархай II<sup>83</sup> Северного Афганистана — это разграбленные могильники<sup>84</sup>. Как импорт из южных областей подобные предметы встречаются в могильнике Заманбаба<sup>85</sup> и сакральном комплексе Жуков<sup>86</sup> в низовьях р. Зеравшан в Таджикистане.

Приводимые выше аналогии предметам погребального инвентаря захоронений в Фархоре позволяют сделать вывод о связях древнего населения Фархора с земледельческими племенами юга Средней Азии (Алтын-депе, Гонур), Ирана (Гиссар III, Шахдад) и Афганистана (Дашлы 1, 3). Все эти памятники относятся к среднему бронзовому веку (периоды Намазга IV–V), в соответствии с хронологическим членением эпохи палеометалла Южного Туркменистана.

Керамический материал захоронений 2, 4 (раскоп 1), 12 (раскоп 5), 14, 22 (раскоп 6А) имеет другой круг аналогий. В этих могилах обнаружены лепные круглодонные или пло-

in graves of the steppe cultures in the burial ground of Ranniy Tulkhar<sup>73</sup> and Zamanbaba in the lower reaches of Zeravshan<sup>74</sup>.

Among the finds it is worth mentioning the bar with rounded top, which edges are carved in the shape of stepped rhombs (fig. 20, 1). Very close parallels to this product were revealed in goods of Altyn-depe — the burial 828 of the early period of Namazga IV<sup>75</sup>, at the Sarazm site<sup>76</sup> and Mundigak of the period IV, 1<sup>77</sup>. The found bar with its cross-shaped top made of silver is of particular interest (fig. 24A, 4). The similar shape was found at Altyn-depe (the burial 845 of the early Namazga IV) and among the metal items from the looted graves in North Afghanistan<sup>78</sup>.

Among other objects made of metal, the bronze mirror and gold earrings from the burial 7 should be mentioned (fig. 10, 5, 8). The shape of bronze mirror is typical for agricultural sites of the middle Bronze Age of the lower reaches of the Murgab (Gonur) in South Turkmenistan<sup>79</sup>, North Afghanistan — Dashly 3<sup>80</sup>. The gold rounded oval earrings with open ends from the same grave were also encountered in the broad territorial, chronological and cultural range. The closest analogy was found in the necropolis A of Shahdad, the burial 371<sup>81</sup>.

Some shapes of stone beads are of great importance to identify the cultural and chronological aspect of the burial ground. The finds of cross-shaped beads (square with stepped cut edges) made of lazurite (the burial 11) or alabaster (the burial 16, 18, 35). The analogues of cross-shaped beads were found, first of all, in materials of the southern agricultural sites: Altyn-depe<sup>82</sup>, Parkhar II<sup>83</sup> in Turkmenistan; and robbed burial grounds in North Afghanistan<sup>84</sup>. As imports from the southern areas such finds were revealed in the burial ground of Zamanbaba<sup>85</sup> and in the sacral complex of Jukov<sup>86</sup> in the lower reaches of the Zeravshan River in Tajikistan.

The above-cited analogies to objects from the funeral goods of burials at Farkhor lead to the conclusion about links of the ancient population of Farkhor with agricultural tribes of South Central Asia (Altyn-depe, Gonur), Iran (Hissar III, Shahdad) and Afghanistan (Dashly 1, 3). All these sites are dated to the middle Bronze Age (periods of Namazga IV–V) in accordance with the chronological segmentation of the paleometal age in South Turkmenistan.

The ceramic material from burials 2, 4 (excavation 1), 12 (excavation 5), 14, 22 (excavation 6A) is analogous to different range. The handmade round-

скодонные сосуды, иногда с подправкой на круге. Они украшены лощеным елочным орнаментом. Вся поверхность сосудов покрыта белым (рис. 5, 1, 4) или красным (рис. 5, 2) ангобом. В погребении № 2 находились кувшин, кубок и две чаши. Круглодонный кувшин, рис. 5, 3 (H = 25 см), имеет аналогии среди посуды, представленной в могилах со спуском Раннего Тулхарского могильника — бешкентская культура<sup>87</sup> и в Гиссар IIIС<sup>88</sup>. Миниатюрный кубок, рис. 5, 4 (H = 8 см) также близок соответствующему сосуду из погребения со спуском Раннего Тулхарского могильника<sup>89</sup>. Глубокая круглодонная полусферическая чаша со слегка отогнутым наружу венчиком, рис. 5, 2 (H = 17 см), находит параллели не только в погребениях со спуском Раннего Тулхарского могильника<sup>90</sup>, но и в захоронениях могильника вахшской культуры Дарнайчи<sup>91</sup>. Глубокая плоскодонная полусферическая чаша со срезанным венчиком, рис. 5, 1 (H = 13,5 см), известна в гончарной керамике земледельческих памятников Северного Афганистана (Дашлы 1, 3)<sup>92</sup> и Южного Таджикистана — могильник Гелот<sup>93</sup>.

В погребении № 4 найдено два горшка с лощеным орнаментом: сероглиняный чернополированный (H = 20 см), рис. 6, 2, и красноглиняный круглодонный (H = 24 см), рис. 6, 3. Лепные круглодонные или плоскодонные сосуды с узором в виде елочки хорошо известны на вахшских памятниках долины р. Кызылсу. Самые близкие аналогии представлены в погребальном инвентаре могильника Дарнайчи<sup>94</sup>. Орнамент елочкой, выполненный в технике лощения, характерен для астрабадской культуры северо-восточного Ирана — Тюрент Тепе III, Шах Тепе II, Гиссар III<sup>95</sup>. Сероглиняная керамика с елочным лощением известна также на поселении Дашлы 1 в Северном Афганистане<sup>96</sup>.

Особый интерес представляет находка лепного горшка вместе с обломком бронзового ножа и костями барана в погребении 12 (рис. 11, 2). Наиболее близкие аналогии этому сосуду по форме, составу примесей в тесте имеются среди посуды группы VI могильника Заманбаба и в какой-то степени некоторые параллели можно привести с лепной керамикой Раннего Тулхарского могильника<sup>97</sup>.

В погребении 17, как и некоторых других могилах, вместе с сопровождающим инвентарем около головы и груди погребенного были найдены гальки из местного камня (рис. 15, 4). Такой обряд захоронения характерен для погребальных памятников вахшской и бешкентской культур — Гелот<sup>98</sup> и Ранний Тулхарский могильник<sup>99</sup>. Н.Н. Скакун на основании остатков красной охры на гальках из Гелота определила эти предметы как краскотерки.

Отметим, что керамический материал из погребений 2 и 4, 12, тяготеющий в большей степени к степ-

бottomed or flat-bottomed vessels occasionally adjusted on the potter's wheel were found in these burials. They are decorated with the polished 'herring-bone' pattern. The entire surface of vessels is coated with white (fig. 5, 1, 4) or red (fig. 5, 2) engobe. The jug, beaker and two bowls were found in the burial 2. The round-bottomed jug (fig. 5, 3) (H = 25 cm) is similar to pottery from burials with slope in the burial ground of Ranniy Tulkhar — the Beshkent culture<sup>87</sup> and Hissar IIIС<sup>88</sup>. The miniature beaker (fig. 5, 4), (H = 8 cm) also resembles the vessel from the burial with slope of the burial ground of Ranniy Tulkhar<sup>89</sup>. The deep round-bottomed hemispherical bowl with the slightly bent rim (fig. 5, 2), (H = 17 cm) is connected not only with burials of the burial ground of Ranniy Tulkhar<sup>90</sup>, but also with the burial ground of Darnaychi of the Vakhsh culture<sup>91</sup>. The deep flat-bottomed hemispherical bowl with the cut rim (fig. 5, 1) (H = 13.5 cm) is known in the pottery of agricultural sites in North Afghanistan (Dashly 1, 3)<sup>92</sup> and Southern Tajikistan — the burial ground of Gelot<sup>93</sup>.

Two pots with polished ornament: the first is grey clay black polished (H = 20 cm) (fig. 6, 2) and the second is red clay round-bottomed (H = 24 cm) (fig. 6, 3) were revealed in the burial 4. The handmade round- or flat-bottomed vessels with the 'herring-bone' pattern are well known in sites of the Vakhsh culture in the Kyzylsu Valley. The closest analogue was found in the funeral goods of the burial ground of Darnaychi<sup>94</sup>. The 'herring-bone' ornament made in the technique of polishing is typical for the Astrabad culture in Northeast Iran — Tyureng Tepe III, Shah Tepe II and Hissar III<sup>95</sup>. The grey clay pottery with the 'herring-bone' pattern is well known in the site of Dashly 1 in North Afghanistan<sup>96</sup>.

The find of handmade pot together with the fragment of the bronze knife and a sheep's bones in the burial 12 is of particular interest (fig. 11, 2). The closest parallels to this vessel in shape and in composition of admixtures in paste take place among vessels of the group VI of the burial ground of Zamanbaba; and some analogies can be traced in the handmade ceramics of the burial ground of Ranniy Tulkhar<sup>97</sup>.

The pebbles of local stone were discovered together with the funeral goods near to the head and the chest in the burial 17, as well as in some other burials (fig. 15, 4). This burial rite is typical for funeral sites of the Vakhsh and Beshkent cultures such as Gelot<sup>98</sup> and the burial ground of Ranniy Tulkhar<sup>99</sup>. N.N. Skakun basing on remains of red ochre on pebbles from Gelot identified defines these objects as paint grinders.



ным культурам, может быть датирован также эпохой средней бронзы. Это подтверждается и радиоуглеродной датой костных останков из могильника Дарнайчи. Они датируются в интервале 2333–2353 гг. до н.э. или 2456–2140 гг. до н.э. (погребение 2)<sup>100</sup>.

Материалы погребений Фархора позволяют проследить контакты с населением культур степной бронзы Таджикистана — могильник Заман-баба, Ранний Тулхарский могильник (ямы со спуском), некрополи Гелот и Дарнайчи. Частично это подтверждается антропологическими исследованиями. По заключению Н. А. Дубовой, костные останки 11 индивидуумов, происходящие из 8 погребений, характеризует общая грацильность и бесспорная европеоидность облика средиземноморского типа. Несколько большей массивностью отличается скелет из погребения 19. На общем фоне выделяется скелет 1 из погребения 12. По мнению Н. А. Дубовой, обращает на себя внимание небольшая уплощенность верхней части лица, т.е. общий облик черепа сближается с расовым типом населения среднеазиатского междуречья. Археологические материалы Фархора свидетельствуют о тесных контактах местных земледельцев с носителями степных культур и, возможно, формировании в этой контактной зоне этнокультурных групп со смешанным населением — исконно оседлыми жителями культурных оазисов и полукочевыми племенами. В погребальном инвентаре могильника Фархор впервые встречаются керамические формы, свидетельствующие о древнейшем появлении на юге Таджикистана вахшской культуры<sup>101</sup>.

В заключение можно сказать, что могильник Фархор — один из самых ранних памятников эпохи бронзы (периоды Намазга IV — Намазга V) на территории Южного Таджикистана, которая всегда рассматривалась исследователями в качестве окраины по отношению к основным центрам существования цивилизации древневосточного типа. Новые материалы свидетельствуют о возможном формировании здесь в середине — конце III тыс. до н.э. еще одного локального центра земледельческой культуры, которая синтезирует в себе эламские эталоны с местными бактрийскими традициями. П. Амье писал об определенном воздействии Элама («второго Шумера») на сложение бактрийской цивилизации. «Граница сферы влияния Элама, сначала находившаяся в Восточном Иране, продвинулась до Бактрии»<sup>102</sup>.

In conclusion, it should be noted that the ceramic material from burials 2, 4, 12 related more to the steppe cultures might also be dated to the middle Bronze Age. It is proved by the radiocarbon analysis of bone remains from the burial ground of Darnaychi. They are dated to the interval 2333–2353 BCE or 2456–2140 BCE (the burial 2)<sup>100</sup>.

Materials of Farkhor burials allow tracing the contacts with the population of the steppe cultures of the Bronze Age in Tajikistan — the burial grounds of Zaman baba, Ranniy Tulkhar (burial pits with slope), necropolises of Gelot and Darnaychi. It is partly proved by anthropological researches. N.A. Dubova drew a conclusion that the bone remains of 11 persons from 8 burials are characterized by the common gracile and undeniable Caucasoid appearance of the Mediterranean type. The skeleton from the burial 19 differs in bigger size. The skeleton 1 of the burial 12 stands out against the general background. N.A. Dubova paid attention to the small flatness of the upper part of face; from her point of view the overall appearance of the skull belonged to the racial type of the population of Central Asian country between two rivers. The archaeological materials of Farkhor are evidence of close contacts of local farmers with the steppe cultures and, possibly, formation of ethnic and cultural groups with mixed population in this contact zone — the native sedentary inhabitants of oases and semi-nomadic tribes. The ceramics as evidence of ancient origin of the Vakhsh culture in South Tajikistan were found for the first time in the funeral goods of the burial ground of Farkhor<sup>101</sup>.

In conclusion it should be underlined that the burial ground of Farkhor is one of the earliest sites of the Bronze Age (periods of Namazga IV — Namazga V) on the territory of South Tajikistan, which has always been considered by researchers as the periphery in relation to major centers of the civilization of ancient Oriental type. New materials are evidence of the possible formation in the middle — the end of the 3<sup>rd</sup> millennium BCE one more local agricultural center synthesising the Elamite standards with the local Bactrian traditions. P. Amiet wrote about the certain impact of Elam ('the second Sumer') on the formation of the Bactrian civilization. "The limit of sphere of influence of Elam — initially located in East Iran — moved up to Bactria"<sup>102</sup>.

<sup>1</sup> Это административный центр Пархорского района Хатлонской области Таджикистана, расположенный в долине р. Пяндж, в 2 гкм от афганской границы.

<sup>2</sup> **Виноградова Н.М.** Памятники эпохи средней бронзы в Юго-Западном Таджикистане // Вестник древней истории. 2011. № 4. С. 84–98; **Бобомуллоев С., Виноградова Н.М., Бобомуллоев Б.** Некрополь Фархор — новый памятник эпохи средней бронзы Таджикистана // Известия Академии Наук Республики Таджикистан. Отделение общественных Наук. 2014. № 3 (235). С. 39–47; **Бобомуллоев С., Виноградова Н.М., Бобомуллоев Б.** Результаты исследований могильника Фархор — памятника эпохи средней бронзы на юге Таджикистана весной 2014 года // Историк. № 4. Душанбе. 2015. С. 73–98.

<sup>3</sup> В настоящее время химический состав металла определен только для предметов из погребений 29 и 32. По заключению сотрудника Отдела реставрации и консервации Эрмитажа К. Б. Калининой, основа металла — медь, примеси не определяются. В металле в результате сильной коррозии имеется значительное количество хлоридов и карбонатов.

<sup>4</sup> Арабские цифры на планах погребений соответствуют номерам рисунков инвентаря.

<sup>5</sup> Антропологические определения скелетов с первого по восьмое погребение выполнены Т. П. Кияткиной и Т. К. Ходжайовым. Захоронения с девятого по 35 исследованы Н. А. Дубовой. Т. К. Ходжайов и Н. А. Дубова — сотрудники Института этнологии и антропологии РАН.

<sup>6</sup> Все определения камней выполнены в Центральной лаборатории Управления геологии Таджикистана Искандаровым Ф. Ш.

<sup>7</sup> **Бобомуллоев С., Виноградова Н.М., Бобомуллоев Б.** Результаты исследований могильника Фархор — памятника эпохи средней бронзы на юге Таджикистана весной 2014 года // Историк. № 4. Душанбе. 2015. С. 73–98.

<sup>8</sup> Преимущественное положение мужских костяков на правом боку, особенно в парных захоронениях, а также наличие в наборе погребального инвентаря — ножа и каменной стрелы — позволяет предположить, что это могло быть мужское захоронение.

<sup>9</sup> **Бобомуллоев С., Виноградова Н.М., Бобомуллоев Б.** Некрополь Фархор — новый памятник эпохи средней бронзы Таджикистана // Известия Академии Наук Республики Таджикистан. Отделение общественных Наук. 2014. № 3 (235). С. 39–47.

<sup>10</sup> D — диаметр тулова, d1 — диаметр венчика, d2 — диаметр дна, H — высота.

<sup>11</sup> **Кирчо Л.Б.** Погребальный инвентарь Алтын-депе // Тр. ИИМК РАН. Т. 16. Массон В.М., Березкин Ю.Е. (ред.). Хронология эпохи позднего энеолита — средней бронзы Средней Азии (погребения Алтын-Депе). Санкт-Петербург: Нестор-История, 2005. Ч. II. Гл. 3. С. 347–421 С. 351, рис. 5, 39 — период Намазга IV.

<sup>1</sup> Parkhar is the administrative centre of Parkhor region of Khatlon Province of Tajikistan situated in the Pandj Valley two kilometres from Afghanistan border.

<sup>2</sup> **Vinogradova N. M.** Pamyatniki epokhi sredney bronzy v Yugo-Zapadnom Tadjikistane // Vestnik drevney istorii. 2011. No 4. S. 84–98; **Bobomulloev S., Vinogradova N. M., Bobomulloev B.** Nekropol' Farkhor — novyi pamyatnik epokhi sredney bronzy Tadjikistana // Izvestiya Akademii Nauk Respubliki Tadjikistan. Otdelenie obshestvennykh Nauk. 2014. No3 (235). S. 39–47; **Bobomulloev S., Vinogradova N. M., Bobomulloev B.** Rezul'taty issledovaniy mogil'nika Farkhor — pamyatnika epokhi sredney bronzy na yuge Tadjikistana vesnoy 2014 goda // Istorik. No. 4. Dushanbe, 2015. S. 73–98.

<sup>3</sup> Currently, the chemical composition of the metal is detected only for objects from the burials 29 and 32. The member of the Department of restoration and conservation of the Hermitage K. B. Kalinina draws the conclusion that the basis of metal is copper, admixture are not detected. The metal includes significant amount of chlorides and carbonates as a result of severe corrosion.

<sup>4</sup> Arabic numerals on the burial's plans correspond to the numbers of inventory figures.

<sup>5</sup> The anthropologic analysis of skeletons of burials from 1 to 8 is made by T.P. Kiyatkina and T.K. Hodjayov. Burials from 9 to 35 are researched by N.A. Dubova. T.K. Hodjayov and N.A. Dubova are members of the Institute of Ethnology and Anthropology of the Russian Academy of Sciences.

<sup>6</sup> All analyses of stones were fulfilled by Iskandarov F. Sh. in the Central laboratory of geology management of Tajikistan.

<sup>7</sup> **Bobomulloev S., Vinogradova N.M., Bobomulloev B.** Rezul'taty issledovaniy mogil'nika Farkhor — pamyatnika epokhi sredney bronzy na yuge Tadjikistana vesnoy 2014 goda // Istorik. No4. Dushanbe, 2015. S. 73–98.

<sup>8</sup> The prevailing position on the right side of male bones, especially, in pair burial, and also a knife and stone arrows in the funeral goods is evidence of the male burial in this case.

<sup>9</sup> **Bobomulloev S., Vinogradova N.M., Bobomulloev B.** Nekropol' Farkhor — novyi pamyatnik epokhi sredney bronzy Tadjikistana // Izvestiya Akademii Nauk Respubliki Tadjikistan. Otdelenie obshestvennykh Nauk. 2014. No3 (235). S. 39–47.

<sup>10</sup> D — diameter of body, d1 — diameter of rim, d2 — diameter of bottom, H — height.

<sup>11</sup> **Kircho L.B.** Pogrebal'nyi inventar' Altyn-depe // Masson V.M., Berezkin Yu.Ye. (red.) Khronologiya epokhi pozdnego eneolita — sredney bronzy Sredney Azii (pogrebeniya Altyn-depe). Sankt-Peterburg: Nestor-Istoriya, 2005. Ch. II. Gl. 3. S. 347–421 (Tr. IIMK RAN. T. 16). S. 351, ris. 5, 39 — period Namazga IV.

<sup>12</sup> **Askarov A.A.** Sapallitepa. Tashkent: Fan, 1973. S. 172.

- <sup>12</sup> **Аскарлов А. А.** Сапаллитепа. Ташкент: Фан, 1973. С. 172.
- <sup>13</sup> **Аскарлов А. А.** Древнеземледельческая культура эпохи бронзы юга Узбекистана. Ташкент: Фан, 1977. С. 65. Рис. 32, 1 а.
- <sup>14</sup> **Сарианиди В. И.** Исследование памятников Дашлинского оазиса // Древняя Бактрия (Материалы Советско-Афганской экспедиции 1969–1973 гг. 57, рис. 34, 20). Москва: Наука, 1976. С. 21–86.; **Сарианиди В. И.** Древние земледельцы Афганистана (Материалы Советско-Афганской экспедиции 1969–1974 гг. 62, рис. 25) Москва: Наука, 1977. 172 с., **Francfort P.-H.** Fouilles de Shortughai. Recherches sur l'Asie Centrale protohistorique. Paris: Diffusion de Boccard, 1989. Vol. 1 — texte, 517 p.; Vol. 2 — 105 ill. + XLII Pl. (MMAFAC. T. 2). С. 357, рис. 39, 37.
- <sup>15</sup> **Кирчо Л. Б.** Погребальный инвентарь Алтын-Депе // Массон В. М., Березкин Ю. Е. (ред.). Хронология эпохи позднего энеолита — средней бронзы Средней Азии (погребения Алтын-Депе). СПб.: Нестор-История, 2005. Ч. II. Гл. 3. С. 347–421 (Тр. ИИМК РАН. Т. 16, 348, рис. 3, 28. С. 351, рис. 5, 20).
- <sup>16</sup> **Сарианиди В. И.** Исследование памятников Дашлинского оазиса // Древняя Бактрия (Материалы Советско-Афганской экспедиции 1969–1973 гг.). Москва: Наука, 1976. С. 21–86. С. 70. Рис. 45, 13.
- <sup>17</sup> **Сарианиди В. И.** Исследование памятников Дашлинского оазиса // Древняя Бактрия (Материалы Советско-Афганской экспедиции 1969–1973 гг.). Москва: Наука, 1976. С. 21–86. С. 72. Рис. 46, 7.
- <sup>18</sup> **Станкевич И. Л.** Керамика Южной Туркмении и Ирана в бронзовом веке // Гафуров Б. Г., Литвинский Б. А. (ред.). Древность и средневековые народов Средней Азии. Москва: Наука, 1978. Рис. 26, 71 А.
- <sup>19</sup> **Francfort P.-H.** Fouilles de Shortughai. Recherches sur l'Asie Centrale protohistorique. Paris: Diffusion de Boccard, 1989. Vol. 1 — texte, 517 p.; Vol. 2 — 105 ill. + XLII Pl. (MMAFAC. T. 2, 356, рис. 38).
- <sup>20</sup> **Schmidt E.F.** Excavations at Tepe Hissar, Damghan. Philadelphia: University Museum, University of Pennsylvania Press, 1937. 478 p. (Publications of the Iranian Section of the University Museum). Pl. LVII, H 2381 — предмет из металла.
- <sup>21</sup> **Сарианиди В. И.** Древности страны Маргущ. Ашхабад. 1990. 215, Pl. X10.
- <sup>22</sup> **Мандельштам А. М.** Памятники эпохи бронзы в Южном Таджикистане. // МИА. № 145. Ленинград: Наука, 1968. С. 152, Pl. XI, 8.
- <sup>23</sup> **P'jankova L.T., Litvinskij B.A., Bobomulloev S., Kaniuth K., Teufer M.** Das bronzezeitliche Gräberfeld von Makonimor, Tadžikistan, AMIT, B. 41. Berlin, 2009. С. 118. Рис. 23, 7.
- <sup>24</sup> **Hakemi A. Shahdad.** Archaeological Excavations of a Bronze Age Center in Iran. Rome: Istituto Italiano per il Medio ed Estremo Oriente, 1997. 721 p. (Centro scavi e ricerche archeologiche. Reports and Memoirs. Vol. 27.
- <sup>25</sup> **Кирчо Л. Б.** Погребальный инвентарь Алтын-депе // Массон В. М., Березкин Ю. Е. (ред.) Хронология эпохи позднего
- <sup>13</sup> **Askarov A.A.** Drevnezemledel'cheskaya kul'tura epokhi bronzy yuga Uzbekistana. Tashkent: Fan, 1977. S. 65, ris. 32, 1a.
- <sup>14</sup> **Sarianidi V.I.** Issledovanie pamyatnikov Dashlinskogo oazisa // Drevnyaya Baktriya. Moskva: Nauka, 1976. S. 21–86. (Materialy Sovetsko-Afganskoj eskpeditcii 1969–1973 gg. 57, ris. 34, 20); **Sarianidi V.I.** Drevnie zemledel'tsy Afganistana. Moskva: Nauka, 1977. 172 s. (Materialy Sovetsko-Afganskoj eskpeditcii 1969–1974 gg. 62, ris. 25); **Francfort P.H.** Fouilles de Shortughai. Recherches sur l'Asie Centrale protohistorique. Paris: Diffusion de Boccard, 1989. Vol. 1 — texte, 517 p.; Vol. 2 — 105 ill. + XLII Pl. (MMAFAC. T. 2). P. 357, ris. 39, 37.
- <sup>15</sup> **Kircho L.B.** Pogrebal'nyi inventar' Altyn-depe // Masson V.M., Berezkin Yu.Ye. (red.) Khronologiya epokhi pozdnego eneolita — sredney bronzy Sredney Azii (pogrebeniya Altyn-depe). Sankt-Peterburg: Nestor-Istoriya, 2005. Ch. II. Gl. 3. S. 347–421 (Tr. IIMK RAN. T. 16, 348, ris. 3, 28. P. 351, ris. 5, 20).
- <sup>16</sup> **Sarianidi V.I.** Issledovanie pamyatnikov Dashlinskogo oazisa // Drevnyaya Baktriya. Moskva: Nauka, 1976. S. 21–86. (Materialy Sovetsko-Afganskoj eskpeditcii 1969–1973). S. 70, ris. 45, 13.
- <sup>17</sup> **Sarianidi V.I.** Issledovanie pamyatnikov Dashlinskogo oazisa // Drevnyaya Baktriya. Moskva: Nauka, 1976. S. 21–86. (Materialy Sovetsko-Afganskoj eskpeditcii 1969–1973). S. 72, ris. 46, 7.
- <sup>18</sup> **Stankevich I.L.** Keramika Yujnoy Turkmenii i Irana v bronzovom veke // Gafurov B.G., Litvinskij B.A. (red.) Drevnost' i srednevekov'ye narodov Sredney Azii. Moskva: Nauka, 1978. Ris. 26, 71A.
- <sup>19</sup> **Francfort P.H.** Fouilles de Shortughai. Recherches sur l'Asie Centrale protohistorique. Paris: Diffusion de Boccard, 1989. Vol. 1 — texte, 517 p.; Vol. 2 — 105 ill. + XLII Pl. MMAFAC. T. 2, 356, ris. 38.
- <sup>20</sup> **Schmidt E.F.** Excavations at Tepe Hissar, Damghan. Philadelphia: University Museum, University of Pennsylvania Press, 1937. 478 p. (Publications of the Iranian Section of the University Museum). Pl. LVII, H 2381 — predmet iz metalla.
- <sup>21</sup> **Sarianidi V.I.** Drevnosti strany Margush. Ashkhabad. 1990. 215, Pl. X10.
- <sup>22</sup> **Mandel'shtam A.M.** Pamyatniki epokhi bronzy v Yujnom Tadjikistane. Leningrad: Nauka, 1968. 184 s. (MIA. No. 145). 152, Pl. XI, 8.
- <sup>23</sup> **P'jankova L.T., Litvinskij B.A., Bobomulloev S., Kaniuth K., Teufer M.** Das bronzezeitliche Gräberfeld von Makonimor, Tadžikistan, AMIT, B. 41. Berlin, 2009. 118, fig. 23, 7.
- <sup>24</sup> **Hakemi A. Shahdad.** Archaeological Excavations of a Bronze Age Center in Iran. Rome: Istituto Italiano per il Medio ed Estremo Oriente, 1997. 721 p. (Centro scavi e ricerche archeologiche. Reports and Memoirs. Vol. 27.
- <sup>25</sup> **Kircho L.B.** Pogrebal'nyi inventar' Altyn-depe // Masson V.M., Berezkin Yu.Ye. (red.) Khronologiya epokhi pozdnego



- <sup>25</sup> **Кирчо Л. Б.** Погребальный инвентарь Алтын-Депе // Массон В. М., Березкин Ю. Е. (ред.). Хронология эпохи позднего энеолита — средней бронзы Средней Азии (погребения Алтын-Депе). Санкт-Петербург: Нестор-История, 2005. Ч. II. Гл. 3. С. 347–421 (Тр. ИИМК РАН. Т. 16, Pl. 59, 2).
- <sup>26</sup> **Кирчо Л. Б.** Погребальный инвентарь Алтын-Депе // Массон В. М., Березкин Ю. Е. (ред.). Хронология эпохи позднего энеолита — средней бронзы Средней Азии (погребения Алтын-Депе). Санкт-Петербург: Нестор-История, 2005. Ч. II. Гл. 3. С. 347–421 (Тр. ИИМК РАН. Т. 16, 350, рис. 4, 34; 351, рис. 5, 21).
- <sup>27</sup> **Schmidt E.F.** Excavations at Tepe Hissar, Damghan. Philadelphia: University Museum, University of Pennsylvania Press, 1937. 478 p. (Publications of the Iranian Section of the University Museum. Pl. XXXIX, H 2212).
- <sup>28</sup> **Francfort P.-H.** Fouilles de Shortughai. Recherches sur l'Asie Centrale protohistorique. Paris: Diffusion de Boccard, 1989. Vol. 1 — texte, 517 p.; Vol. 2 — 105 ill. + XLII Pl. (MMAFAC. Т. 2, рис. 38, 40; **Сарианиди В. И.** Исследование памятников Дашлинского оазиса // Древняя Бактрия. Москва: Наука, 1976. С. 21–86. (Материалы Советско-Афганской экспедиции 1969–1973 гг. С. 64. Рис. 40, 4).
- <sup>29</sup> **Аскарров А. А.** Древнеземледельческая культура эпохи бронзы юга Узбекистана. Ташкент: Фан, 1977. С. 65. Рис. 32, 1 б.
- <sup>30</sup> **Schmidt E. F.** Excavations at Tepe Hissar, Damghan. Philadelphia: University Museum, University of Pennsylvania Press, 1937. 478 p. (Publications of the Iranian Section of the University Museum). Pl. XXXIX, 5017.
- <sup>31</sup> **Станкевич И. Л.** Керамика Южной Туркмении и Ирана в бронзовом веке // Гафуров Б. Г., Литвинский Б. А. (ред.). Древность и средневековые народов Средней Азии. Москва: Наука, 1978. Рис. 26, 4 А.
- <sup>32</sup> **Станкевич И. Л.** Керамика Южной Туркмении и Ирана в бронзовом веке // Гафуров Б. Г., Литвинский Б. А. (ред.). Древность и средневековые народов Средней Азии. Москва: Наука, 1978. Рис. 25.
- <sup>33</sup> **Виноградова Н. М., Кутимов Ю. Г., Ломбардо Д.** Археологические исследования отряда по изучению памятников эпохи бронзы в Хатлонской области в 2007 г. // ART. 2009. Вып. 33. С. 63. Рис. 12, 7.
- <sup>34</sup> **Виноградова Н. М., Кутимов Ю. Г., Ломбардо Д., Тойфер М.** Археологические исследования могильников Гелот и Дарнайчи в 2010 году // ART. 2013. Вып. XXXVI. 115, рис. 14, 3.
- <sup>35</sup> **Станкевич И. Л.** Керамика Южной Туркмении и Ирана в бронзовом веке // Гафуров Б. Г., Литвинский Б. А. (ред.). Древность и средневековые народов Средней Азии. Москва: Наука, 1978. Рис. 22.
- <sup>36</sup> **Schmidt E. F.** Excavations at Tepe Hissar, Damghan. Philadelphia: University Museum, University of Pennsylvania Press, 1937. 478 p. (Publications of the Iranian Section of the University Museum), Pl. XXXVIII, H2586; XL, H5231.
- <sup>37</sup> **Arne T.J.** Excavations at Shah Tepe, Iran. Stockholm, 1945. Рис. 351.
- eneolita — sredney bronzy Sredney Azii (pogrebeniya Altyn-depe). Sankt-Peterburg: Nestor-Istoriya, 2005. Ch. II. Gl. 3. S. 347–421 (Tr. IIMK RAN. T. 16. Pl. 59, 2).
- <sup>26</sup> **Kircho L.B.** Pogrebal'nyi inventar' Altyn-depe // Masson V.M., Berezkin Yu.Ye. (red.) Khronologiya epokhi pozdnego eneolita — sredney bronzy Sredney Azii (pogrebeniya Altyn-depe). Sankt-Peterburg: Nestor-Istoriya, 2005. Ch. II. Gl. 3. S. 347–421 (Tr. IIMK RAN. T. 16, 350, ris. 4, 34; 351, ris. 5, 21).
- <sup>27</sup> **Schmidt E.F.** Excavations at Tepe Hissar, Damghan. Philadelphia: University Museum, University of Pennsylvania Press, 1937. 478 p. (Publications of the Iranian Section of the University Museum. Pl. XXXIX, H 2212).
- <sup>28</sup> **Francfort P.H.** Fouilles de Shortughai. Recherches sur l'Asie Centrale protohistorique. Paris: Diffusion de Boccard, 1989. Vol. 1 — texte, 517 p.; Vol. 2 — 105 ill. + XLII Pl. (MMAFAC. Т. 2, ris. 38, 40; **Sarianidi V.I.** Issledovanie pamyatnikov Dashlinskogo oazisa // Drevnyaya Baktriya. Moskva: Nauka, 1976. S. 21–86. (Materialy Sovetsko-Afganskoj eskpeditcii 1969–1973 gg. 64, ris. 40, 4).
- <sup>29</sup> **Askarov A.A.** Drevnezemledel'cheskaya kul'tura epokhi bronzy yuga Uzbekistana. Tashkent: Fan, 1977. S. 65, ris. 32, 1b.
- <sup>30</sup> **Schmidt E.F.** Excavations at Tepe Hissar, Damghan. Philadelphia: University Museum, University of Pennsylvania Press, 1937. 478 p. (Publications of the Iranian Section of the University Museum). Pl. XXXIX, 5017.
- <sup>31</sup> **Stankevich I.L.** Keramika Yujnoy Turkmenii i Irana v bronzovom veke // Gafurov B.G., Litvinskiy B.A. (red.). Drevnost' i srednevekov'e narodov Sredney Azii. Moskva: Nauka, 1978. Ris. 26, 4A.
- <sup>32</sup> **Stankevich I.L.** Keramika Yujnoy Turkmenii i Irana v bronzovom veke // Gafurov B.G., Litvinskiy B.A. (red.). Drevnost' i srednevekov'e narodov Sredney Azii. Moskva: Nauka, 1978. Ris. 25.
- <sup>33</sup> **Vinogradova N.M., Kutimov Yu.G., Lombardo D.** Arkheologicheskie issledovaniya otrjada po izucheniyu pamyatnikov epokhi bronzy v Khatlonskoj oblasti v 2007 g. // ART. 2009. Vyp. 33. 63, ris. 12, 7.
- <sup>34</sup> **Vinogradova N.M., Kutimov Yu.G., Lombardo D., Toyfer M.** Arkheologicheskie issledovaniya mogil'nikov Gelot i Darnaychi v 2010 godu // ART. 2013. Vyp. XXXVI. 115, ris. 14, 3.
- <sup>35</sup> **Stankevich I.L.** Keramika Yujnoy Turkmenii i Irana v bronzovom veke // Gafurov B.G., Litvinskiy B.A. (red.). Drevnost' i srednevekov'e narodov Sredney Azii. Moskva: Nauka, 1978. Ris. 22.
- <sup>36</sup> **Schmidt E.F.** Excavations at Tepe Hissar, Damghan. Philadelphia: University Museum, University of Pennsylvania Press, 1937. 478 p. (Publications of the Iranian Section of the University Museum), Pl. XXXVIII, H2586; XL, H5231.
- <sup>37</sup> **Arne T.J.** Excavations at Shah Tepe, Iran. Stockholm, 1945. Ris. 351.

- <sup>37</sup> **Arne T.J.** Excavations at Shah Tepe, Iran. Stockholm. 1945. Рис. 351.
- <sup>38</sup> **Гулямов Я. Г., Исламов У., Аскарлов А.** Первобытная культура и возникновение орошаемого земледелия в низовьях Зарафшана. (Труды Махандарьинского отряда Узбекистанской археологической экспедиции АН Узбекской ССР. Кн. 1). Ташкент: Фан, 1966. С. 148.
- <sup>39</sup> **Гулямов Я. Г., Исламов У., Аскарлов А.** Первобытная культура и возникновение орошаемого земледелия в низовьях Зарафшана. Ташкент: Фан, 1966. 266 с. (Труды Махандарьинского отряда Узбекистанской археологической экспедиции АН Узбекской ССР. Кн. 1.) С. 148, 163.
- <sup>40</sup> **Сарианиди В. И.** К вопросу о культуре Заманбаба // Виноградов А. В. и др. (ред.). Этнография, археология Средней Азии. Москва: Наука, 1979. С. 26, 27.
- <sup>41</sup> **Amiet P.** Bactriane proto-historique // Syria. 1977. Т. 54. Fasc. 1–2. P. 89–121. 96, рис. 6.
- <sup>42</sup> **Schmidt E.F.** Excavations at Tepe Hissar, Damghan. Philadelphia: University Museum, University of Pennsylvania Press, 1937. 478 p. (Publications of the Iranian Section of the University Museum). Pl. XLIV, H2940.
- <sup>43</sup> **Hakemi A. Shahdad.** Archaeological Excavations of a Bronze Age Center in Iran. Rome: Istituto Italiano per il Medio ed Estremo Oriente, 1997. 721 p. Centro scavi e ricerche archeologiche. Reports and Memoirs. Vol. 27.
- G. Ligabue, S. Salvatori** (изд.) An ancient oasis civilization from the Sands of Afghanistan. Venedig, 1990. 280, Obj. No. 1065, 326, Obj. No. 1871, 612, Fk. 5, 6.
- <sup>44</sup> **Кирчо Л. Б.** Погребальный инвентарь Алтын-Депе // Массон В. М., Березкин Ю. Е. (ред.). Хронология эпохи позднего энеолита — средней бронзы Средней Азии (погребения Алтын-Депе). Санкт-Петербург: Нестор-История, 2005. Ч. II. Гл. 3. С. 347–421. Тр. ИИМК РАН. Т. 16. Рис. 18, 13.
- <sup>45</sup> **Алекшин В. А.** Металлические косметические стержни Алтын-Депе с навершием в виде лопаточки // Древние культуры Евразии. Санкт-Петербург. 2010. С. 34–43.
- <sup>46</sup> **Кирчо Л. Б.** «Реликварии» Алтын-Депе // ЗИИМК. 2010. № 5. С. 117–122.
- <sup>47</sup> **Ламберг-Карловски К. К.** Модели взаимодействия в III тыс. до н.э. от Месопотамии до долины Инда. Кэбридж, Массачусетс, 1990. С. 3–21.
- <sup>48</sup> **Кирчо Л. Б.** Изделия из камня и источники сырья в период ранней бронзы (по материалам Алтын-Депе, Южный Туркменистан) // Археология древних обществ Евразии: хронология, культурогенез, религиозные воззрения. Санкт-Петербург. 2, 2014. С. 62–85 (Труды ИИМК РАН, т. XLII). С. 67.
- <sup>49</sup> **Casanova M.** La vaisselle d'albâtre de Mésopotamie, d'Iran et d'Asie Centrale aux III<sup>e</sup> et II<sup>e</sup> millénaires avant J-C. Paris: Éditions Recherche sur les Civilisations, 1991. 112 p. Mémoires de la Mission Archéologique Française en Asie Centrale. T. IV.
- <sup>38</sup> **Gulyamov Ya.G., Islamov U., Askarov A.** Pervobytnaya kul'tura i vzniknovenie oroshaemogo zemledeliya v nizov'yakh Zarafshana. (Trudy Makhandar'inskogo otryada Uzbekistanskoy arkheologicheskoy ekspeditsii AN Uzbekskoy SSR. Kn. 1). Tashkent: Fan, 1966. S. 148.
- <sup>39</sup> **Gulyamov Ya.G., Islamov U., Askarov A.** Pervobytnaya kul'tura i vzniknovenie oroshaemogo zemledeliya v nizov'yakh Zarafshana. Tashkent: Fan, 1966. 266 s. (Trudy Makhandar'inskogo otryada Uzbekistanskoy arkheologicheskoy ekspeditsii AN Uzbekskoy SSR. Kn. 1). S. 148, 163.
- <sup>40</sup> **Sarianidi V.I.** K voprosu o kul'ture Zamanbaba // Vinogradov A.V. i dr. (red.) Etnografiya, arkheologiya Sredney Azii. Moskva: Nauka, 1979. S. 26, 27.
- <sup>41</sup> **Amiet P.** Bactriane proto-historique // Syria, 1977. T. 54. Fasc. 1–2. P. 89–121. 96, ris. 6.
- <sup>42</sup> **Schmidt E.F.** Excavations at Tepe Hissar, Damghan. Philadelphia: University Museum, University of Pennsylvania Press, 1937. 478 p. (Publications of the Iranian Section of the University Museum). Pl. XLIV, H2940.
- <sup>43</sup> **Hakemi A. Shahdad.** Archaeological Excavations of a Bronze Age Center in Iran. Rome: Istituto Italiano per il Medio ed Estremo Oriente, 1997. 721 p. Centro scavi e ricerche archeologiche. Reports and Memoirs. Vol. 27; G. Ligabue, S. Salvatori (izd.) An ancient oasis civilization from the Sands of Afghanistan. Venedig, 1990. 280, Obj. No. 1065, 326, Obj. No. 1871, 612, Fk. 5, 6.
- <sup>44</sup> **Kircho L.B.** Pogrebal'nyi inventar' Altyn-depe // Masson V.M., Berezkin Yu.Ye. (red.) Khronologiya epokhi pozdnego eneolita — sredney bronzy Sredney Azii (pogrebeniya Altyn-depe). Sankt-Peterburg: Nestor-Istoriya, 2005. Ch. II. Gl. 3. S. 347–421 (Tr. IIMK RAN. T. 16. Ris. 18, 13).
- <sup>45</sup> **Alekshin V.A.** Metallicheskie kosmeticheskie sterjni Altyn-depe s navershiem v vide lopatochki // Drevnie kul'tury Yevrazii. Sankt-Peterburg, 2010. S. 34–43.
- <sup>46</sup> **Kircho L.B.** «Relikvarii» Altyn-depe // ZIIMK, 2010. No5. S. 117–122.
- <sup>47</sup> **Lamberg-Karlovski K.K.** Modeli vzaimodeystviya v III tys. do n.e.: ot Mesopotamii do doliny Inda. Kembridj, Massachusetts, 1990. S. 3–21.
- <sup>48</sup> **Kircho L.B.** Izdeliya iz kamnya i istochniki syr'ya v period ranney bronzy (po materialam Altyn-depe, Yujnyi Turkmenistan) // Arkheologiya drevnikh obshestv Yevrazii: khronologiya, kul'turogenез, religioznye vozzreniya. Sankt-Peterburg, 2, 2014. S. 62–85 (Trudy IIMK RAN, t. XLII). S. 67.
- <sup>49</sup> **Casanova M.** La vaisselle d'albâtre de Mésopotamie, d'Iran et d'Asie Centrale aux III<sup>e</sup> et II<sup>e</sup> millénaires avant J-C. Paris: Éditions Recherche sur les Civilisations, 1991. 112 p. Mémoires de la Mission Archéologique Française en Asie Centrale. T. IV.

Mémoires de la Mission Archéologique Française en Asie Centrale. T. IV.

<sup>50</sup> **Кирчо Л. Б.** Древние связи населения Южного Туркменистана и долины Зеравшана (начало формирования торговых путей в Средней Азии) // ЗИИМК. 2007. № 2. С. 201.

<sup>51</sup> **Winkelmann S.** Gedanken zur Herkunft und Verbreitung iranischer und mittelasiatischer Gewichte // Mitteilungen der Deutschen Orient-Gesellschaft zu Berlin. Berlin, 1997. Nr. 129. S. 187–224. 207, рис. 12; **Pottier M.-H.** Matériel funéraire de la Bactriane Méridionale de l'âge du bronze. Paris: Editions Recherche sur les Civilisations, 1984. 232 p. (Mémoire n° 36. дѐн. 41, 291; **Sarianidi V.** Myths of Ancient Bactria and Margiana on the Seals and Amulets. Moscow: PentaGraphic, Ltd, 1998. дѐн. 7, 7).

<sup>52</sup> **Сарианиди В. И.** Некрополь Гонура и иранское язычество. Москва: Мир-медиа, 2001. С. 69. Рис. 36.

<sup>53</sup> **Коробкова Г. Ф.** Функциональная типология орудий труда и других неметаллических изделий Алтын-Депе // Особенности производства поселения Алтын-Депе в эпоху палеометалла. СПб.: ИИМК РАН, 2001. С. 184. Рис. 22, 1.

<sup>54</sup> **Schmidt E. F.** Excavations at Tepe Hissar, Damghan. Philadelphia: University Museum, University of Pennsylvania Press, 1937. 478 p. (Publications of the Iranian Section of the University Museum). Pl. LXII, H 2798.

<sup>55</sup> **Виноградова Н. М., Кутимов Ю. Г., Ломбардо Д.** Археологические исследования отряда по изучению памятников эпохи бронзы в Хатлонской области в 2007 г. // АРТ. 2009. Вып. 33. С. 41.

<sup>56</sup> **Виноградова Н. М., Гётцельт Т., Пьянкова Л. Т.** Археологическая разведка в бассейне реки Кызылсу (Южный Таджикистан) // Российская археология. 2003. № 1. С. 108. Рис. 5, 3.

<sup>57</sup> **Кирчо Л. Б.** Погребальный инвентарь Алтын-Депе // Массон В. М., Березкин Ю. Е. (ред.). Хронология эпохи позднего энеолита — средней бронзы Средней Азии (погребения Алтын-Депе). Санкт-Петербург: Нестор-История, 2005. Ч. II. Гл. 3. С. 347–421 (Тр. ИИМК РАН. Т. 16). С. 415.

<sup>58</sup> **Schmidt E.F.** Excavations at Tepe Hissar, Damghan. Philadelphia: University Museum, University of Pennsylvania Press, 1937. 478 p. (Publications of the Iranian Section of the University Museum).

<sup>59</sup> **Кирчо Л. Б.** Погребальный инвентарь Алтын-депе // Массон В. М., Березкин Ю. Е. (ред.). Хронология эпохи позднего энеолита — средней бронзы Средней Азии (погребения Алтын-Депе). Санкт-Петербург: Нестор-История, 2005. Ч. II. Гл. 3. С. 415 (Тр. ИИМК РАН. Т. 16).

<sup>60</sup> **Sajjadi S.M.** (With contributions by F. Foruzanfar, R. Shirazi and S. Baghesteni). Excavations at Shahr-I Sokhta. First Preliminary Report of Excavations of the Graveyard 1997–2000 // Iran. 2003. Vol. XLI. P. 21–97. С. 83. Рис. 40, тип. 1.

<sup>61</sup> **Кирчо Л. Б.** Погребальный инвентарь Алтын-Депе // Массон В. М., Березкин Ю. Е. (ред.). Хронология эпохи

<sup>50</sup> **Kircho L.B.** Drevnie svyazi naseleniya Yujnogo Turkmenistana i doliny Zeraвшana (nachalo formirovaniya torgovykh putey v Sredney Azii) // ZIIMK. 2007. No2. S. 201.

<sup>51</sup> **Winkelmann S.** Gedanken zur Herkunft und Verbreitung iranischer und mittelasiatischer Gewichte // Mitteilungen der Deutschen Orient-Gesellschaft zu Berlin. Berlin, 1997. Nr. 129. S. 187–224. 207, ris. 12; Pottier M.H. Matériel funéraire de la Bactriane Méridionale de l'âge du bronze. Paris: Editions Recherche sur les Civilisations, 1984. 232 p. (Mémoire n° 36. дѐн. 41, 291; **Sarianidi V.** Myths of Ancient Bactria and Margiana on the Seals and Amulets. Moscow: PentaGraphic, Ltd, 1998. дѐн. 7, 7).

<sup>52</sup> **Sarianidi V.I.** Nekropol' Gonura i iranskoe yazychestvo. Moskva: Mir-media, 2001. 69, ris. 36.

<sup>53</sup> **Korobkova G.F.** Funktsional'naya tipologiya orudiy truda i drugikh nemetallicheskih izdeliy Altyn-depe // Osobennosti proizvodstva poseleniya Altyn-depe v epokhu paleometalla. Sankt-Peterburg: IIMK RAN, 2001. S. 184, ris. 22, 1.

<sup>54</sup> **Schmidt E.F.** Excavations at Tepe Hissar, Damghan. Philadelphia: University Museum, University of Pennsylvania Press, 1937. 478 p. (Publications of the Iranian Section of the University Museum). Pl. LXII, H 2798.

<sup>55</sup> **Vinogradova N.M., Kutimov Yu.G., Lombardo D.** Arkheologicheskie issledovaniya otryada po izucheniyu pamyatnikov epokhi bronzy v Khatlonskoy oblasti v 2007 g. // ART. 2009. Вып. 33. С. 41.

<sup>56</sup> **Vinogradova N.M., Gyottsel't T., P'yankova L.T.** Arkheologicheskaya razvedka v bassejne reki Kyzylsu (Yujnyi Tadjikistan) // Rossiyskaya arkheologiya, 2003. No1. 108, ris. 5, 3.

<sup>57</sup> **Kircho L.B.** Pogrebal'nyi inventar' Altyn-depe // Masson V.M., Berezkin Yu.Ye. (red.) Khronologiya epokhi pozdnego eneolita — sredney bronzy Sredney Azii (pogrebeniya Altyn-depe). Sankt-Peterburg: Nestor-Istoriya, 2005. Ch. II. Gl. 3. S. 347–421 (Tr. IIMK RAN. T. 16). S. 415.

<sup>58</sup> **Schmidt E.F.** Excavations at Tepe Hissar, Damghan. Philadelphia: University Museum, University of Pennsylvania Press, 1937. 478 p. (Publications of the Iranian Section of the University Museum).

<sup>59</sup> **Kircho L.B.** Pogrebal'nyi inventar' Altyn-depe // Masson V.M., Berezkin Yu.Ye. (red.) Khronologiya epokhi pozdnego eneolita — sredney bronzy Sredney Azii (pogrebeniya Altyn-depe). Sankt-Peterburg: Nestor-Istoriya, 2005. Ch. II. Gl. 3. S. 347–421 (Tr. IIMK RAN. T. 16).

<sup>60</sup> **Sajjadi S.M.** (With contributions by F. Foruzanfar, R. Shirazi and S. Baghesteni). Excavations at Shahr-I Sokhta. First Preliminary Report of Excavations of the Graveyard 1997–2000 // Iran, 2003. Vol. XLI. P. 21–97. 83, ris. 40, tip. 1.

<sup>61</sup> **Kircho L.B.** Pogrebal'nyi inventar' Altyn-depe // Masson V.M., Berezkin Yu.Ye. (red.) Khronologiya epokhi pozdnego



позднего энеолита — средней бронзы Средней Азии (погребения Алтын-Депе). Санкт-Петербург: Нестор-История, 2005. Ч. II. Гл. 3. 350, рис. 4, 23 (Тр. ИИМК РАН. Т. 16).

<sup>62</sup> **Кирчо Л. Б.** Погребальный инвентарь Алтын-Депе // Массон В. М., Березкин Ю. Е. (ред.). Хронология эпохи позднего энеолита — средней бронзы Средней Азии (погребения Алтын-Депе). Санкт-Петербург: Нестор-История, 2005. Ч. II. Гл. 3. С. 452 (Тр. ИИМК РАН. Т. 16).

<sup>63</sup> По форме они очень напоминают светильники

<sup>64</sup> **Sarianidi W., Dubova N.** Treasures of Ancien Margiana. Ashgabat. 2013. С. 193.

<sup>65</sup> **Schmidt E.F.** Excavations at Tepe Hissar, Damghan. Philadelphia: University Museum, University of Pennsylvania Press, 1937. 478 p. (Publications of the Iranian Section of the University Museum). Pl. LX, H3498; P. 217. Рис. 130.

<sup>66</sup> **Hakemi A. Shahdad.** Archaeological Excavations of a Bronze Age Center in Iran. Rome: Istituto Italiano per il Medio ed Estremo Oriente, 1997. 721 p. (Centro scavi e ricerche archeologiche. Reports and Memoirs. Vol. 27. 618, 619.

<sup>67</sup> **Amiet P.** Bactriane proto-historique // Syria. 1977. Т. 54. Fasc. 1–2. P. 89–121. С. 97. Рис. 7, 4.

<sup>68</sup> **Алекшин В. А.** Металлические косметические стержни Алтын-Депе с навершием в виде лопаточки // Древние культуры Евразии. Санкт-Петербург. С. 34–43.

<sup>69</sup> **Кирчо Л. Б.** Погребальный инвентарь Алтын-Депе // Массон В. М., Березкин Ю. Е. (ред.). Хронология эпохи позднего энеолита — средней бронзы Средней Азии (погребения Алтын-Депе). Санкт-Петербург: Нестор-История, 2005. Ч. II. Гл. 3. С. 372; (Тр. ИИМК РАН. Т. 16); **Sarianidi V.** Nekropolis of Gonur. Athens, 2007. С. 93. Рис. 116–117.

<sup>70</sup> **Кирчо Л. Б.** Погребальный инвентарь Алтын-Депе // Массон В. М., Березкин Ю. Е. (ред.). Хронология эпохи позднего энеолита — средней бронзы Средней Азии (погребения Алтын-Депе). Санкт-Петербург: Нестор-История, 2005. Ч. II. Гл. 3. С. 347–421 (Тр. ИИМК РАН. Т. 16). С. 350. Рис. 4, 5.

<sup>71</sup> **Сарианиди В. И.** Исследование памятников Дашлинского оазиса // Древняя Бактрия. М.: Наука, 1976. С. 21–86. (Материалы Советско-Афганской экспедиции 1969–1973 гг.) С. 81, рис. 51, 1; **Сарианиди В. И.** Раскопки монументальных зданий на Дашлы-3 // Древняя Бактрия. Москва. 1984. С. 26. Рис. 18, 14.

<sup>72</sup> **Аскарлов А. А.** Сапаллитепа. Ташкент: Фан, 1973. С. 164. Рис. 26, 29, 32.

<sup>73</sup> **Мандельштам А. М.** Памятники эпохи бронзы в Южном Таджикистане. // МИА. № 145. Ленинград: Наука, 1968. С. 149. Табл. VIII, 3, 4.

<sup>74</sup> **Гулямов Я. Г., Исламов У., Аскарлов А.** Первобытная культура и возникновение орошаемого земледелия в низовьях

энеолита — средней бронзы Средней Азии (погребения Алтын-Депе). Санкт-Петербург: Нестор-История, 2005. Ч. II. Гл. 3. 350, рис. 4, 23 (Тр. ИИМК РАН. Т. 16).

<sup>62</sup> **Kircho L.B.** Pogrebal'nyi inventar' Altyn-depe // Masson V.M., Berezkin Yu.Ye. (red.) Khronologiya epokhi pozdnego eneolita — sredney bronzy Sredney Azii (pogrebeniya Altyn-depe). Sankt-Peterburg: Nestor-Istoriya, 2005. Ch. II. Gl. 3. S. 452 (Tr. IIMK RAN. T. 16).

<sup>63</sup> Its shape looks like lamp.

<sup>64</sup> **Sarianidi W., Dubova N.** Treasures of Ancien Margiana. Ashgabat, 2013. 193.

<sup>65</sup> **Schmidt E.F.** Excavations at Tepe Hissar, Damghan. Philadelphia: University Museum, University of Pennsylvania Press, 1937. 478 p. (Publications of the Iranian Section of the University Museum). Pl. LX, H3498; P. 217, ris. 130.

<sup>66</sup> **Hakemi A. Shahdad.** Archaeological Excavations of a Bronze Age Center in Iran. Rome: Istituto Italiano per il Medio ed Estremo Oriente, 1997. 721 p. (Centro scavi e ricerche archeologiche. Reports and Memoirs. Vol. 27. 618, 619.

<sup>67</sup> **Amiet P.** Bactriane proto-historique // Syria. 1977. Т. 54. Fasc. 1–2. P. 89–121. 97, ris. 7, 4.

<sup>68</sup> **Alekshin V.A.** Metallicheskie kosmeticheskie sterjni Altyn-depe s navershiem v vide lopatochki // Drevnie kul'tury Yevrazii. Sankt-Peterburg, 2010. S. 34–43.

<sup>69</sup> **Kircho L.B.** Pogrebal'nyi inventar' Altyn-depe // Masson V.M., Berezkin Yu.Ye. (red.) Khronologiya epokhi pozdnego eneolita — sredney bronzy Sredney Azii (pogrebeniya Altyn-depe). Sankt-Peterburg: Nestor-Istoriya, 2005. Ch. II. Gl. 3. S. 372 (Tr. IIMK RAN. T. 16); **Sarianidi V.** Nekropolis of Gonur. Athens, 2007. 93, ris. 116–117.

<sup>70</sup> **Kircho L.B.** Pogrebal'nyi inventar' Altyn-depe // Masson V.M., Berezkin Yu.Ye. (red.) Khronologiya epokhi pozdnego eneolita — sredney bronzy Sredney Azii (pogrebeniya Altyn-depe). Sankt-Peterburg: Nestor-Istoriya, 2005. Ch. II. Gl. 3. S. 347–421 (Tr. IIMK RAN. T. 16. 350, ris. 4, 5).

<sup>71</sup> **Sarianidi V.I.** Issledovanie pamyatnikov Dashlinskogo oazisa // Drevnyaya Baktriya. Moskva: Nauka, 1976. S. 21–86. (Materialy Sovetsko-Afganskoy eskpeditzii 1969–1973). S. 81, ris. 51, 1; **Sarianidi V.I.** Raskopki monumental'nykh zdaniy na Dashly-3 // Drevnyaya Baktriya. Moskva, 1984. S. 26, ris. 18, 14.

<sup>72</sup> **Askarov A.A.** Sapallitepa. Tashkent: Fan, 1973. 172 s. 164, ris. 26, 29, 32.

<sup>73</sup> **Mandel'shtam A.M.** Pamyatniki epokhi bronzy v Yujnom Tadjikistane. Leningrad: Nauka, 1968. 184 s. (MIA. No. 145). 149, tabl. VIII, 3, 4.)

<sup>74</sup> **Gulyamov Ya.G., Islamov U., Askarov A.** Pervobytnaya kul'tura i vozniknovenie oroshaemogo zemledeliya v nizov'yakh Zarafshana. Tashkent: Fan, 1966. 266 s. Trudy Makhandar'inskogo otryada Uzbekistanskoy arkheologich-

Зарафшана \ \ Труды Махандарьинского отряда Узбекистанской археологической экспедиции АН Узбекской ССР. Кн.1. табл. XVI, 1–5, 10, 18. Ташкент: Фан, 1966.

<sup>75</sup> **Кирчо Л.Б.** Погребальный инвентарь Алтын-Депе // Массон В.М., Березкин Ю.Е. (ред.). Хронология эпохи позднего энеолита — средней бронзы Средней Азии (погребения Алтын-депе) \ \ Тр. ИИМК РАН. Т. 16. Санкт-Петербург: Нестор-История, 2005. Ч. II. Гл. 3. С. 350. Рис. 4, 5.

<sup>76</sup> **Исаков А.И.** Саразм. Душанбе, 1991. 244 с. Рис. 23, 2.

<sup>77</sup> **Casal J.-M.** Fouilles de Mundigak // Mémoires de la Délégation Archeologique Française en Aghanistan. T. XVII. Paris, 1961. Vol. 1, 2, 260 p., 140 dessins et 45 planches. Рис. 140, 19.

<sup>78</sup> **Pottier M.-H.** Matériel funéraire de la Bactriane Méridionale de l'âge du bronze. Paris: Editions Recherche sur les Civilisations, 1984. 232 p. (Mémoire n° 36). С. 157. Рис. 172, 173.

<sup>79</sup> **Сарианиди В.И.** Некрополь Гонура и иранское язычество. Москва: Мир-медиа, 2001. С. 161. Table 26, 14, 15.

<sup>80</sup> **Сарианиди В.И.** Исследование памятников Дашлинского оазиса // Древняя Бактрия (Материалы Советско-Афганской экспедиции 1969–1973 гг.). Москва: Наука, 1976. С. 21–86. Рис. 50

<sup>81</sup> **Hakemi A. Shahdad.** Archaeological Excavations of a Bronze Age Center in Iran. Rome: Istituto Italiano per il Medio ed Estremo Oriente, 1997. 721 p. (Centro scavi e ricerche archeologiche. Reports and Memoirs. Vol. 27. 546, Obj. No. 4369, 654, Gv. 3).

<sup>82</sup> **Кирчо Л.Б.** Погребальный инвентарь Алтын-Депе // Тр. ИИМК РАН. Т. 16. Массон В.М., Березкин Ю.Е. (ред.). Хронология эпохи позднего энеолита — средней бронзы Средней Азии (погребения Алтын-Депе). Санкт-Петербург: Нестор-История, 2005. Ч. II. Гл. 3. С. 347–421. С. 391. Рис. 22.

<sup>83</sup> **Хлопин И.Н.** Эпоха бронзы Юго-Западного Туркменистана. Спб., 2002. С. 63. Tabl. 94, 4.

<sup>84</sup> **Сарианиди В.И.** К вопросу о культуре Заманбаба // Виноградов А.В. и др. (ред.). Этнография, археология Средней Азии. Москва: Наука, 1979. 25, рис. 1; **Amiet, 1977:**102, рис. 12.

<sup>85</sup> **Гулямов Я.Г., Исламов У., Аскарлов А.** Первобытная культура и возникновение орошаемого земледелия в низовьях Зарафшана. (Труды Махандарьинского отряда Узбекистанской археологической экспедиции АН Узбекской ССР). Кн. 1. Ташкент: Фан, 1966. С. 154, рис. 48; Tabl. VIII, XX.

<sup>86</sup> **Аванесова Н.А., Джуракулова Д.М.** Древние номады Зеравшана // Культура номадов Центральной Азии. Самарканд, 2008. С. 26. Рис. 4, 2, 4.

<sup>87</sup> **Мандельштам А.М.** Памятники эпохи бронзы в Южном Таджикистане // МИА. № 145. Ленинград: Наука, 1968. С. 152, Tabl. XI, 1, 3.

<sup>88</sup> **Schmidt E. F.** Excavations at Tepe Hissar, Damghan. Philadelphia: University Museum, University of Pennsylvania Press, 1937. 478 p. (Publications of the Iranian Section of the University Museum). Pl. XL, H4877.

eskoj ekspeditsii AN Uzbekskoy SSR. Kn. 1. Tabl. XVI. 1–5, 10, 18.

<sup>75</sup> **Kircho L.B.** Pogrebal'nyi inventar' Altyn-depe // Masson V.M., Berezkin Yu.Ye. (red.) Khronologiya epokhi pozdnego eneolita — sredney bronzy Sredney Azii (pogrebeniya Altyn-depe). Sankt-Peterburg: Nestor-Istoriya, 2005. Ch. II. Gl. 3. 350, ris. 4, 5. Tr. IIMK RAN. T. 16.

<sup>76</sup> **Isakov A.I.** Sarazm. Dushanbe, 1991. 244 s., ris. 23, 2.

<sup>77</sup> **Casal J.M.** Fouilles de Mundigak // Mémoires de la Délégation Archeologique Française en Aghanistan. T. XVII. Paris, 1961. Vol. 1, 2, 260 p., 140 dessins et 45 planches. ris. 140, 19.

<sup>78</sup> **Pottier M.H.** Matériel funéraire de la Bactriane Méridionale de l'âge du bronze. Paris: Editions Recherche sur les Civilisations, 1984. 232 p. (Mémoire n° 36). 157, ris. 172, 173).

<sup>79</sup> **Sarianidi V.I.** Nekropol' Gonura i iranskoe yazychestvo. Moskva: Mir-media, 2001. 244 s. 161. Table 26, 14, 15.

<sup>80</sup> **Sarianidi V.I.** Issledovanie pamyatnikov Dashlinskogo oazisa // Drevnyaya Baktriya. Moskva: Nauka, 1976. S. 21–86. (Materialy Sovetsko-Afganskoy ekspeditsii 1969–1973). 80, ris. 50.

<sup>81</sup> **Hakemi A. Shahdad.** Archaeological Excavations of a Bronze Age Center in Iran. Rome: Istituto Italiano per il Medio ed Estremo Oriente, 1997. 721 p. (Centro scavi e ricerche archeologiche. Reports and Memoirs. Vol. 27. 546, Obj. No. 4369, 654, Gv. 3).

<sup>82</sup> **Kircho L.B.** Pogrebal'nyi inventar' Altyn-depe // Masson V.M., Berezkin Yu.Ye. (red.) Khronologiya epokhi pozdnego eneolita — sredney bronzy Sredney Azii (pogrebeniya Altyn-depe). Sankt-Peterburg: Nestor-Istoriya, 2005. Ch. II. Gl. 3. S. 347–421. Tr. IIMK RAN. T. 16. S. 391, ris. 22.

<sup>83</sup> **Khlopin I.N.** Epokha bronzy Yugo-Zapadnogo Turkmenistana. Sankt-Peterburg, 2002. P. 63. Tabl. 94, 4.

<sup>84</sup> **Sarianidi V.I.** K voprosu o kul'ture Zamanbaba // Vиноградов А.В. и др. (ред.). Etnografiya, arkheologiya Sredney Azii. Moskva: Nauka, 1979. 25, ris. 1; **Amiet, 1977:** 102, ris. 12.

<sup>85</sup> **Gulyamov Ya.G., Islamov U., Askarov A.** Pervobytnaya kul'tura i vozniknovenie oroshaemogo zemledeliya v nizov'yakh Zarafshana. Tashkent: Fan, 1966. 266 s. (Trudy Makhandar'inskogo otryada Uzbekistanskoy arkheologicheskoy ekspeditsii AN Uzbekskoy SSR. Kn. 1. 154, ris. 48; Tabl. VIII, XX).

<sup>86</sup> **Avanesova N.A., Djurakulova D.M.** Drevnie nomady Zeraвшана // Kul'tura nomadov Tsentral'noy Azii. Samarkand, 2008. S. 26, ris. 4, 2, 4.

<sup>87</sup> **Mandel'shtam A.M.** Pamyatniki epokhi bronzy v Yujnom Tajikistane. Leningrad: Nauka, 1968. 184 s. (MIA. No. 145. 152, tabl. XI, 1, 3).

<sup>88</sup> **Schmidt E.F.** Excavations at Tepe Hissar, Damghan. Philadelphia: University Museum, University of Pennsylvania Press, 1937. 478 p. (Publications of the Iranian Section of the University Museum). Pl. XL, H4877.

- <sup>89</sup> **Мандельштам А.М.** Памятники эпохи бронзы в Южном Таджикистане. // МИА. № 145. Ленинград: Наука, 1968. С. 151. Табл. X, 2, 5.
- <sup>90</sup> **Мандельштам А.М.** Памятники эпохи бронзы в Южном Таджикистане. // МИА. № 145. Ленинград: Наука, 1968. С. 153. Pl. X, 2, 5.
- <sup>91</sup> **Виноградова Н.М., Кутимов Ю.Г., Ломбардо Д., Тойфер М.** Археологические исследования могильников Гелот и Дарнайчи в 2010 году // АРТ. 2013. Вып. XXXVI. С. 91–118. 111, рис. 9, 2.
- <sup>92</sup> **Сарианиди В.И.** Исследование памятников Дашлинского оазиса // Древняя Бактрия (Материалы Советско-Афганской экспедиции 1969–1973 гг.). Москва: Наука, 1976. С. 21–86. 33. Рис. 22, 21; С. 68. Рис. 43, 16; **Francfort P. H.** Fouilles de Shortughai. Recherches sur l'Asie Centrale protohistorique (ММАФАС. Т. 2. Pl. 36, 17, 18). Paris: Diffusion de Boccard, 1989. Vol. 1 — texte, 517 p.; Vol. 2 — 105 ill. + XLII Pl.
- <sup>93</sup> **Виноградова Н.М., Кутимов Ю.Г., Ломбардо Д.** Археологические исследования отряда по изучению памятников эпохи бронзы на могильнике Гелот в 2008 году // АРТ. 2010. Вып. XXXIV. С. 105–143. С. 137. Рис. 12, 4.
- <sup>94</sup> **Виноградова Н.М., Кутимов Ю.Г., Ломбардо Д., Тойфер М.** Археологические исследования могильников Гелот и Дарнайчи в 2010 году // АРТ. 2013. Вып. XXXVI. С. 115. Рис. 14, 1, 2.
- <sup>95</sup> **Станкевич И.Л.** Керамика Южной Туркмении и Ирана в бронзовом веке // Гафуров Б.Г., Литвинский Б.А. (ред.). Древность и средневековые народов Средней Азии. Москва: Наука, 1978. С. 24.
- <sup>96</sup> **Сарианиди В.И.** Исследование памятников Дашлинского оазиса // Древняя Бактрия (Материалы Советско-Афганской экспедиции 1969–1973 гг.) Москва: Наука, 1976. С. 21–86. Рис. 24
- <sup>97</sup> **Мандельштам А.М.** Памятники эпохи бронзы в Южном Таджикистане // МИА. № 145. Ленинград: Наука, 1968. 151, Pl. X, 8 — ямы со спуском
- <sup>98</sup> **Виноградова Н.М., Кутимов Ю.Г., Ломбардо Д., Тойфер М.** Археологические исследования могильника Гелот в 2009 году // АРТ. 2012. Вып. 35. С. 143.
- <sup>99</sup> **Мандельштам А.М.** Памятники эпохи бронзы в Южном Таджикистане // МИА. № 145. Ленинград: Наука, 1968. С. 65.
- <sup>100</sup> Анализ проведен в лаборатории Университета в г. Тюбинген (Германия). Приведенные даты калиброваны.
- <sup>101</sup> **Бобомуллоев С., Виноградова Н.М., Бобомуллоев Б.** Некрополь Фархор — новый памятник эпохи средней бронзы Таджикистана // Известия Академии Наук Республики Таджикистан. Отделение общественных Наук. 2014. № 3 (235). С. 42.
- <sup>102</sup> **Amiet P.** Antiquities of Bactria and Outer. Iran in the Louvre Collection. — G.Ligabue, S.Salvatori (изд.). Bactria — an ancient oasis civilization from the sands of Afghanistan. Venedig, 1990. P. 135.
- <sup>89</sup> **Mandel'shtam A.M.** Pamyatniki epokhi bronzy v Yujnom Tadjikistane. Leningrad: Nauka, 1968. 184 s. (MIA. No. 145. 151, tabl. X, 2, 5).
- <sup>90</sup> **Mandel'shtam A.M.** Pamyatniki epokhi bronzy v Yujnom Tadjikistane. Leningrad: Nauka, 1968. 184 s. (MIA. No. 145. 153. Pl. X, 2, 5).
- <sup>91</sup> **Vinogradova N.M., Kutimov Yu.G., Lombardo D., Toyfer M.** Arkheologicheskie issledovaniya mogil'nikov Gelot i Darnaychi v 2010 godu // ART. 2013. Vyp. XXXVI. S. 91–118. 111, ris. 9, 2.
- <sup>92</sup> **Sarianidi V.I.** Issledovanie pamyatnikov Dashlinskogo oazisa // Drevnyaya Baktriya. Moskva: Nauka, 1976. S. 21–86. (Materialy Sovetsko-Afganskoy eskpeditzii 1969–1973 gg.). 33, ris. 22, 21; 68, ris. 43, 16; Francfort P.H. Fouilles de Shortughai. Recherches sur l'Asie Centrale protohistorique. Paris: Diffusion de Boccard, 1989. Vol. 1 — texte, 517 p.; Vol. 2 — 105 ill. + XLII Pl. (ММАФАС. Т. 2. Pl. 36, 17, 18).
- <sup>93</sup> **Vinogradova N.M., Kutimov Yu.G., Lombardo D.** Arkheologicheskie issledovaniya otryada po izucheniyu pamyatnikov epokhi bronzy na mogil'nike Gelot v 2008 godu // ART. 2010. Vyp. XXXIV. S. 105–143. S. 137, ris. 12, 4.
- <sup>94</sup> **Vinogradova N.M., Kutimov Yu.G., Lombardo D., Toyfer M.** Arkheologicheskie issledovaniya mogil'nikov Gelot i Darnaychi v 2010 godu // ART. 2013. Vyp. XXXVI. S. 115, ris. 14, 1, 2.
- <sup>95</sup> **Stankevich I.L.** Keramika Yujnoy Turkmenii i Irana v bronzovom veke // Gafurov B.G., Litvinskiy B.A. (red.). Drevnost' i srednevekov'ye narodov Sredney Azii. Moskva: Nauka, 1978. S. 24.
- <sup>96</sup> **Sarianidi V.I.** Issledovanie pamyatnikov Dashlinskogo oazisa // Drevnyaya Baktriya. Moskva: Nauka, 1976. S. 21–86. (Materialy Sovetsko-Afganskoy eskpeditzii 1969–1973 gg.). 37, ris. 24.
- <sup>97</sup> **Mandel'shtam A.M.** Pamyatniki epokhi bronzy v Yujnom Tadjikistane. Leningrad: Nauka, 1968. 151. Pl. X, 8 — yamy so spuskom (MIA. No. 145).
- <sup>98</sup> **Vinogradova N.M., Kutimov Yu.G., Lombardo D., Toyfer M.** Arkheologicheskie issledovaniya mogil'nikov Gelot v 2009 godu // ART. 2012. Vyp. 35. S. 143.
- <sup>99</sup> **Mandel'shtam A.M.** Pamyatniki epokhi bronzy v Yujnom Tadjikistane. Leningrad: Nauka, 1968. 184 s. (MIA. No. 145). S. 65.
- <sup>100</sup> The analysis took place in the laboratory of the University of Tübingen (Germany). The given data are calibrated.
- <sup>101</sup> **Bobomulloev S., Vinogradova N.M., Bobomulloev B.** Nekropol' Farkhor — novyi pamyatnik epokhi sredney bronzy Tadjikistana // Izvestiya Akademii Nauk Respubliki Tadjikistan. Otdelenie obshestvennykh Nauk. 2014. No 3 (235). S. 42.
- <sup>102</sup> **Amiet P.** Antiquities of Bactria and Outer. Iran in the Louvre Collection. G.Ligabue, S.Salvatori (izd.). Bactria — an ancient oasis civilization from the sands of Afghanistan. Venedig, 1990. P. 135.